



MONITORUL OFICIAL AL ROMÂNIEI

Anul 171 (XV) — Nr. 58

PARTEA I
LEGI, DECRETE, HOTĂRĂRI ȘI ALTE ACTE

Vineri, 31 ianuarie 2003

SUMAR

<u>Nr.</u>	<u>Pagina</u>
	HOTĂRĂRI ALE GUVERNULUI ROMÂNIEI
85.	— Hotărâre pentru aprobarea Regulamentului de aplicare a Ordonanței de urgență a Guvernului nr. 195/2002 privind circulația pe drumurile publice 1-80

HOTĂRĂRI ALE GUVERNULUI ROMÂNIEI

GUVERNUL ROMÂNIEI

HOTĂRÂRE pentru aprobarea Regulamentului de aplicare a Ordonanței de urgență a Guvernului nr. 195/2002 privind circulația pe drumurile publice

În temeiul art. 107 din Constituție, al art. 117 alin. (2) și al art. 118 alin. (2) din Ordonanța de urgență a Guvernului nr. 195/2002 privind circulația pe drumurile publice,

Guvernul României adoptă prezenta hotărâre.

Art. 1. — Se aprobă Regulamentul de aplicare a Ordonanței de urgență a Guvernului nr. 195/2002 privind circulația pe drumurile publice, publicată în Monitorul Oficial al României, Partea I, nr. 958 din 28 decembrie 2002, prevăzut în anexa nr. 1.

Art. 2. — Anexa la ordonanța de urgență menționată la art. 1 se modifică și se completează potrivit anexei nr. 2 la prezenta hotărâre.

Art. 3. — Anexele nr. 1 și 2 fac parte integrantă din prezenta hotărâre.

Art. 4. — (1) Prezenta hotărâre intră în vigoare la data de 1 februarie 2003.

(2) Pe aceeași dată Hotărârea Consiliului de Miniștri nr. 772/1966 privind aprobarea Regulamentului pentru aplicarea Decretului nr. 328/1966 privind circulația pe drumurile publice și pentru stabilirea și sancționarea contravențiilor în acest sector, republicată, cu modificările și completările ulterioare, se abrogă.

PRIM-MINISTRU
ADRIAN NĂSTASE

Contrasemnează:

Ministru de interne,
Ioan Rus
p. Ministrul lucrărilor publice, transporturilor și locuinței,
Traian Panait,
secretar de stat
Ministrul administrației publice,
Octav Cozmâncă

Ministrul educației și cercetării,
Ecaterina Andronescu
Ministrul sănătății și familiei,
Daniela Bartoș
Ministrul finanțelor publice,
Mihai Nicolae Tănăsescu

REGULAMENT**de aplicare a Ordonanței de urgență a Guvernului nr. 195/2002 privind circulația pe drumurile publice****CAPITOLUL I****Dispoziții generale**

Art. 1. — Participanții la trafic sunt obligați să respecte regulile de circulație și semnificația mijloacelor de semnalizare, precum și celelalte dispoziții din prezentul regulament. Aceștia trebuie să se comporte pe drumul public astfel încât să nu constituie un pericol sau un obstacol pentru circulația rutieră.

Art. 2. — (1) Administratorul drumului public este obligat să asigure viabilitatea acestuia, să aplice, să instaleze, să întrețină și să țină evidența mijloacelor de semnalizare rutieră și a echipamentelor destinate siguranței circulației.

(2) Administratorul drumului public trebuie să realizeze amenajări rutiere în scopul determinării pietonilor și conducătorilor de vehicule să respecte semnificația semnalizării rutiere.

(3) Aplicarea și instalarea mijloacelor de semnalizare rutieră, a echipamentelor și amenajărilor rutiere destinate siguranței circulației se efectuează numai cu acordul poliției.

Art. 3. — (1) Se interzice închiderea sau crearea de restricții pentru circulația vehiculelor ori a pietonilor, depozitarea sau lăsarea de materiale ori obiecte pe partea carosabilă a drumurilor publice, pe trotuare, precum și în parcuri amenajate și semnalizate corespunzător.

(2) Prin excepție de la dispozițiile alin. (1), închiderea circulației, executarea de lucrări ori instituirea de restricții pe drumul public se face de către administratorul acestuia numai cu acordul poliției, conform normelor metodologice comune elaborate de Ministerul de Interne și de Ministerul Lucrărilor Publice, Transporturilor și Locuinței.

(3) Executantul de lucrări în zona drumului public este obligat să realizeze amenajări rutiere care să permită derularea în siguranță a circulației, iar atunci când acestea se efectuează pe trotuar, să construiască pasaje pentru pietoni, separate de partea carosabilă și protejate corespunzător.

(4) La terminarea lucrărilor, executantul este obligat să aducă drumul la starea inițială, iar administratorul drumului public să verifice și să recepționeze lucrările numai dacă acestea corespund normelor de calitate prevăzute de lege și avizelor obținute anterior începerii lucrărilor.

Art. 4. — (1) Administratorul drumului public trebuie să ia măsuri de înlăturare imediată a cauzelor evenimentelor rutiere datorate configurației, stării sau dotării tehnice necorespunzătoare a acestuia.

(2) În cazul producerii unor evenimente rutiere, administratorul drumului public este obligat să îl degajeze, să curețe și să readucă drumul la starea inițială.

Art. 5. — (1) La intersecția unui drum public cu o cale ferată, administratorul căii ferate trebuie să asigure planeitatea trecerii la nivel, iar împreună cu administratorul drumului public, să stabilească, să instaleze și să întrețină mijloacele de semnalizare a acesteia, potrivit competențelor, cu acordul poliției.

(2) La trecerea la nivel cu calea ferată, administratorul căilor ferate și cel al drumului public, împreună cu

deținătorii terenurilor învecinate sunt obligați să înlăture obstacolele și să interzică amplasarea de panouri, afișe, instalații, precum și construcții care ar diminua vizibilitatea din locul unde conducătorul de vehicul este obligat să oprească.

(3) Dacă la trecerea la nivel cu calea ferată fără bariere nu se pot asigura condițiile prevăzute la alin. (2), administratorul drumului public împreună cu cel al căii ferate, cu acordul poliției, iau măsuri, după caz, pentru:

a) instalarea de bariere manuale sau dispozitive automate, în ordinea urgenței stabilite de aceste autorități;

b) desființarea trecerii cu devierea circulației rutiere pe altă trecere la nivel cu calea ferată învecinată, cu vizibilitate asigurată sau prevăzută cu barieră manuală;

c) separarea fluxurilor de circulație rutieră, respectiv feroviară, prin construirea unor pasaje subterane sau aeriene.

Art. 6. — (1) Traseele și stațiile mijloacelor de transport public de persoane se stabilesc conform reglementărilor în vigoare.

(2) Administratorul drumului public trebuie să realizeze amenajări rutiere, în afara părții carosabile, destinate stațiilor pentru oprirea autobuzelor și troleibuzelor.

(3) Stațiile mijloacelor de transport public de persoane, cu excepția celor pentru tramvaie, se amenajează, în condițiile prevăzute la alin. (2), la cel puțin 50 m de colțul intersecției, după traversarea acesteia.

(4) Dacă în localități traseele autobuzelor trec peste calea ferată la același nivel, în ambele părți înainte de trecere trebuie să existe stații de oprire la cel puțin 50 m de aceasta.

(5) Stațiile mijloacelor de transport public de persoane în regim de taxi se stabilesc de către autoritățile administrației publice locale și administratorii drumurilor, cu acordul poliției.

Art. 7. — Se interzice organizarea de mitinguri, manifestări sau de orice alte activități culturale, sportive ori comerciale pe drumurile publice fără acordul poliției și avizul administratorului drumului public.

Art. 8. — (1) Inspectoratul General al Poliției Române, consiliile județene, consiliile locale și Consiliul General al Municipiului București, prin structurile specializate, organizează acțiuni permanente de popularizare și cunoaștere a regulilor de circulație.

(2) Poliția informează și face recomandări cu privire la circulația pe drumurile publice, nemijlocit ori prin mass-media.

CAPITOLUL II**Vehiculele****SECȚIUNEA 1****Starea tehnică a vehiculelor și controlul acesteia**

Art. 9. — (1) Pentru a circula pe drumurile publice, autovehiculele, remorcile și tramvaiele trebuie să fie în bună

stare de funcționare și să îndeplinească condițiile tehnice stabilite de autoritatea competentă din Ministerul Lucrărilor Publice, Transporturilor și Locuinței.

(2) Pentru a fi înregistrate, vehiculele aparținând Ministerului de Interne sau Ministerului Apărării Naționale trebuie să îndeplinească condițiile tehnice stabilite prin norme metodologice elaborate de aceste ministere, cu avizul Ministerului Lucrărilor Publice, Transporturilor și Locuinței.

Art. 10. — (1) Pentru a putea fi menținute în circulație, autovehiculele, remorcile și tramvaiele se inspectează periodic din punct de vedere tehnic, în condițiile stabilite prin norme metodologice ale Ministerului Lucrărilor Publice, Transporturilor și Locuinței.

(2) Se inspectează din punct de vedere tehnic, înainte de a fi repuse în circulație, autovehiculele, remorcile și tramvaiele cărora le-au fost efectuate reparații capitale și cele care, în urma unor evenimente, au avut avarii grave la mecanismul de direcție, instalația de frânare sau la structura de rezistență a caroseriei ori a șasiului.

Art. 11. — Inspekția tehnică se efectuează în stații autorizate de către autoritatea competentă din Ministerul Lucrărilor Publice, Transporturilor și Locuinței, iar termenul până la care trebuie efectuată următoarea inspekție tehnică se consemnează în anexa certificatului de înmatriculare sau înregistrare, în funcție de categoria vehiculului, potrivit legii.

Art. 12. — (1) Autovehiculele care transportă încărcături periculoase trebuie să îndeplinească condițiile tehnice și de agreare, stabilite prin Acordul european referitor la transportul rutier internațional al mărfurilor periculoase (ADR), încheiat la Geneva la 30 septembrie 1957, la care România a aderat prin Legea nr. 31/1994.

(2) Conducătorii autovehiculelor prevăzute la alin. (1) trebuie să posede atestat profesional specific transportului pe care-l efectuează.

§1. Condițiile minime de iluminare, semnalizare luminoasă și avertizare sonoră pe care trebuie să le îndeplinească autovehiculele, tramvaiele și remorcile

Art. 13. — Autovehiculele, remorcile și tramvaiele trebuie să fie dotate, prin construcție, cu instalații de iluminare, semnalizare și avertizare sonoră, omologate, care să corespundă condițiilor tehnice stabilite de Ministerul Lucrărilor Publice, Transporturilor și Locuinței.

Art. 14. — Se interzic montarea la autovehicul, remorcă sau tramvai a luminilor de altă culoare sau intensitate, a altor lumini, dispozitive ori accesorii de avertizare, altele decât cele omologate, precum și circulația pe drumurile publice atunci când acestea sunt defecte sau lipsesc.

Art. 15. — Semnalele și mijloacele speciale de avertizare luminoasă și sonoră pot fi utilizate numai atunci când autovehiculul pe care acestea sunt montate se deplasează în acțiuni de intervenție sau în misiuni care au caracter de urgență.

Art. 16. — Se interzice deținerea în autovehicul, montarea pe acesta sau folosirea în circulația pe drumurile publice a mijloacelor tehnice de detectare a prezenței aparatelor radar și a dispozitivelor antiradar.

§2. Condițiile tehnice minime de iluminare, semnalizare luminoasă și avertizare sonoră pe care trebuie să le îndeplinească bicicletele, ciclomotoarele, vehiculele cu tracțiune animală și cele trase sau împinse cu mâna

Art. 17. — În circulația pe drumurile publice, bicicleta fără motor trebuie:

- a) să fie prevăzută cu dispozitiv de frânare eficace;
- b) să fie dotată cu mijloc de avertizare sonoră; se interzic echiparea și folosirea unui mijloc de avertizare sonoră specific autovehiculelor;
- c) să fie echipată în față cu lumină de culoare albă sau galbenă, iar în spate cu lumină de culoare roșie și cu cel puțin un element reflectorizant, vizibil, de aceeași culoare.

Art. 18. — În circulația pe drumurile publice, ciclomotorul trebuie:

- a) să fie prevăzut cu instalație de frânare eficace;
- b) să fie dotat cu mijloc de avertizare sonoră;
- c) să fie echipat cu instalație de evacuare a gazelor de ardere care să respecte normele de poluare fonică și de protecție a mediului;
- d) să fie prevăzut în față cu lumini de culoare albă sau galbenă, iar în spate cu lumină și un dispozitiv reflectorizant de culoare roșie.

Art. 19. — (1) Vehiculul cu tracțiune animală trebuie să fie dotat în față cu doi catadioptri de culoare albă, iar în spate cu doi catadioptri de culoare roșie, omologați, montați cât mai aproape de marginile exterioare ale vehiculului.

(2) Atunci când plouă torențial, ninge abundent sau este ceață densă, ori în alte condiții meteorologice care reduc vizibilitatea, precum și pe timpul nopții vehiculul cu tracțiune animală trebuie să fie dotat în plus, în partea laterală stângă cu o lumină de culoare albă sau galbenă.

(3) Mijloacele de semnalizare prevăzute la alin. (1) și (2) trebuie menținute curate și intacte, iar vizibilitatea lor să nu fie obturată de elementele constructive ale vehiculului sau de încărcătura transportată.

(4) Conducătorul vehiculului cu tracțiune animală trebuie să aplice pe harnașamentul animalului trăgător materiale reflectorizante pentru ca acesta să fie observat cu ușurință de către ceilalți participanți la trafic.

Art. 20. — Vehiculul tras sau împins cu mâna trebuie să fie prevăzut, în față și în spate, cu un dispozitiv reflectorizant omologat, de culoare albă, respectiv roșie.

Art. 21. — (1) Controlul stării tehnice a vehiculelor se efectuează de către poliție, împreună cu specialiști din instituțiile abilitate de legislația în vigoare.

(2) Modul de organizare și efectuare a controlului se stabilește prin ordin comun al ministrului de interne și al ministrului lucrărilor publice, transporturilor și locuinței.

SECȚIUNEA a 2-a

Înmatricularea, înregistrarea și radierea din circulație a vehiculelor

Art. 22. — (1) Deținătorii de vehicule sunt obligați să le înmatriculeze sau să le înregistreze, după caz, înainte de a le pune în circulație și să solicite radierea lor din evidență, potrivit prezentului regulament.

(2) Deținătorii de autovehicule înmatriculate trebuie să monteze pe acestea plăcuțele cu numerele de înmatriculare.

(3) Deținătorii de vehicule înregistrate trebuie să monteze pe acestea plăcuțele cu numerele de înregistrare sau să înscrie aceste numere pe vehicule.

§1. **Înmatricularea autovehiculelor și remorcilor**

Art. 23. — (1) Vehiculele fabricate în țară sau, după caz, importate, care, prin construcție, pot circula cu o viteză mai mare de 6 km/h, trebuie să fie omologate pentru a circula pe drumurile publice.

(2) Sunt exceptate de la prevederile alin. (1) categoriile de vehicule stabilite de autoritatea competentă.

Art. 24. — Se înmatriculează numai autovehiculele și remorcile omologate, potrivit legii, de către Regia Autonomă „Registrul Auto Român“.

Art. 25. — Omologarea pentru circulație atestă că autovehiculul, remorca sau tramvaiul corespunde normelor tehnice de securitate a traficului și de protecție a mediului înconjurător, prevăzute de lege, precum și destinației acestora.

Art. 26. — (1) În urma omologării pentru circulație a autovehiculului sau remorcii, deținătorului i se eliberează cartea de identitate a vehiculului.

(2) Caracteristicile constructive sau de folosință ale vehiculului omologat pentru circulație nu pot fi modificate decât în condițiile prevăzute de lege.

Art. 27. — (1) Autovehiculele și remorcile pot fi certificate din punct de vedere al autenticității de către Regia Autonomă „Registrul Auto Român“, care eliberează în acest sens certificate de autenticitate.

(2) Certificarea autenticității unui vehicul atestă că acesta nu prezintă modificări ale elementelor de identificare atribuite de constructor și că documentele vehiculului eliberate de autoritățile străine sunt autentice. Opțional, certificarea pentru autenticitate poate atesta și faptul că vehiculul nu este reclamat ca fiind furat în țară sau străinătate, la data solicitării, potrivit bazelor de date la care Regia Autonomă „Registrul Auto Român“ are acces.

Art. 28. — (1) Autovehiculul sau remorca ce nu pot fi identificate din cauza lipsei, alterării sau distrugerii elementelor de identificare poansonate sau ștanțate de constructor ori autovehiculul sau remorca asamblate din piese ce nu pot fi identificate sau cele pentru care nu se poate stabili identitatea unuia sau mai multor deținători ori proprietari succesivi nu pot fi omologate în vederea admiterii în circulația pe drumurile publice. Se exceptează autovehiculul și remorca pentru care poliția poate stabili proveniența legală a acestuia.

(2) Ministerul Lucrărilor Publice, Transporturilor și Locuinței împreună cu Ministerul de Interne stabilesc, pe bază de protocol, categoriile de vehicule pentru care este obligatorie certificarea autenticității, înainte de înmatriculare, precum și extinderea sau restrângerea acestor categorii.

(3) Autovehiculele și remorcile reclamate ca fiind furate în România sau în străinătate și date în urmărire de Inspectoratul General al Poliției Române nu se înmatriculează.

(4) Fac excepție de la prevederile alin. (3) autovehiculele și remorcile pentru care organul de urmărire penală a emis o dispoziție prin care se permite înmatricularea până la finalizarea cercetărilor, caz în care în certificatul de

înmatriculare și în cartea de identitate a vehiculului se înscrie mențiunea „Autovehicul declarat furat din (țara) la data de ...“.

(5) Circulația vehiculelor prevăzute la alin. (4) este permisă doar pe teritoriul României.

Art. 29. — Autoritatea competentă pentru înmatricularea și radierea autovehiculelor și remorcilor este Direcția Generală de Evidență Informatizată a Persoanei din Ministerul de Interne, prin structurile teritoriale de specialitate.

Art. 30. — (1) Autovehiculul și remorca se înmatriculează, permanent, temporar sau pentru probe, la autoritatea competentă în raza căreia proprietarul își are domiciliul sau sediul, pentru persoanele române, ori reședința sau domiciliul în cazul cetățenilor străini.

(2) La cererea persoanei juridice, autovehiculul sau remorca se poate înmatricula la autoritatea competentă în raza căreia persoana juridică are reprezentanțe, filiale, sucursale, puncte de lucru ori unități subordonate.

(3) Autovehiculele aparținând Ministerului Apărării Naționale sau Ministerului de Interne, înregistrate în sistem propriu, pot fi înmatriculate și la autoritatea competentă.

Art. 31. — (1) Persoana care deține autovehicule sau remorci înmatriculate în alte state și are sau își stabilește domiciliul ori reședința în România este obligată să le înmatriculeze în termen de 90 de zile de la data intrării în țară a acestora sau de la data stabilirii domiciliului ori reședinței proprietarului în România.

(2) Orice vehicul înmatriculat în străinătate care nu este în proprietatea unei persoane cu domiciliul, reședința sau sediul în România, dar se află în folosința cu orice titlu a unei astfel de persoane, poate circula în România o singură perioadă de maximum 120 de zile de la intrarea în țară.

(3) În cazul nerespectării dispozițiilor de la alin. (1) și (2), după expirarea termenelor, pe lângă sancțiunea contravențională, poliția va reține certificatul și plăcuțele cu numerele de înmatriculare străine, care vor fi remise autorităților emitente.

Art. 32. — La înmatriculare, autovehiculului sau remorcii i se atribuie plăcuțe cu un singur număr de înmatriculare, cu excepția cazurilor autorizate de Ministerul de Interne.

Art. 33. — (1) Înmatricularea autovehiculului și a remorcii se face pe baza următoarelor documente:

a) cererea solicitantului, care cuprinde și declarația acestuia, pe proprie răspundere, cu privire la modul de intrare în proprietatea sa a vehiculului;

b) fișa de înmatriculare, semnată, după caz, de actualul și de fostul proprietar, cu vizele care atestă plata taxei pentru mijloacele mecanice de transport;

c) cartea de identitate a vehiculului, prevăzută cu elementele de secretizare aplicate de Regia Autonomă „Registrul Auto Român“, în original și în copie;

d) actul de proprietate al autovehiculului sau remorcii, în original și în copie;

e) actul de identitate al solicitantului, în original și în copie;

f) dovada de efectuare a inspecției tehnice periodice, în termenul de valabilitate, cu excepția autovehiculelor noi, la prima înmatriculare;

g) copia documentului de asigurare pentru cazuri de răspundere civilă, ca urmare a pagubelor produse prin accidente de autovehicule pe teritoriul României;

h) dovada de efectuare a formalităților vamale de import definitiv (pentru înmatricularea permanentă) sau temporar (pentru înmatricularea temporară), în cazul autovehiculelor și al remorcilor dobândite din străinătate;

i) dovada de plată a taxei de înmatriculare;

j) dovada de plată a contravalorii certificatului de înmatriculare;

k) dovada de plată a contravalorii plăcuțelor cu numere de înmatriculare;

l) dovada de identificare a vehiculului, eliberată de Regia Autonomă „Registrul Auto Român”, cu excepția vehiculelor aflate la prima înmatriculare, sau certificatul de autenticitate al vehiculului, după caz.

(2) Documentele originale prevăzute la alin. (1) lit. d) și e) se restituie pe loc, după confruntarea cu copiile acestora.

(3) În cazul autovehiculului și remorcii de proveniență străină care nu sunt comercializate de agenți economici autorizați și care se înmatriculează pentru prima dată în România, se solicită, pe lângă documentele prevăzute la alin. (1), documentele de înmatriculare eliberate de autoritățile străine, în original. În cazul existenței unor indicii cu privire la falsificarea sau contrafacerea acestor acte, se vor efectua verificări prin structurile specializate ale poliției, timp în care solicitantului i se pot atribui succesiv mai multe autorizații provizorii de circulație.

(4) Persoana juridică care solicită înmatricularea trebuie să depună, pe lângă documentele prevăzute la alin. (1), și acte care să ateste dobândirea personalității juridice, denumirea, sediul și reprezentantul legal.

Art. 34. — Autovehiculele și remorcile aparținând misiunilor diplomatice, oficiilor consulare și membrilor acestora, precum și altor organizații și persoane străine cu statut diplomatic, care își desfășoară activitatea în România, se înmatriculează, la cererea celor interesați, cu avizul Ministerului Afacerilor Externe, pe baza aceluiași documente prevăzute la art. 33, cu excepția taxei de înmatriculare și a dovezii de plată a taxei asupra mijloacelor mecanice de transport dacă, pe bază de reciprocitate, se acordă scutiri pentru acestea.

Art. 35. — (1) Se înmatriculează temporar autovehiculele și remorcile care:

a) urmează să fie scoase definitiv din România;

b) sunt importate în regim temporar, potrivit legii;

c) sunt de proveniență străină, comercializate în România în sistem leasing.

(2) Pentru cazurile prevăzute la alin. (1) lit. a), înmatricularea temporară se efectuează pentru o perioadă ce nu poate depăși termenul de valabilitate al asigurării internaționale (cartea verde), iar pentru cazurile prevăzute la alin. (1) lit. b), perioada de înmatriculare temporară nu poate depăși sfârșitul anului în curs, dacă solicitarea a fost făcută în primele 9 luni ale anului respectiv, ori sfârșitul anului următor, dacă solicitarea a fost făcută în ultimele 3 luni ale anului în curs.

(3) Pentru autovehiculele și remorcile care se introduc în România printr-o operațiune de leasing extern sau pentru cele prevăzute la alin. (1) lit. c), durata de înmatriculare

temporară se atribuie până la expirarea contractului de leasing, fără a se depăși termenul limită stabilit pentru importul temporar.

Art. 36. — Pentru fiecare autovehicul sau remorcă înmatriculată se eliberează un certificat de înmatriculare. Forma și conținutul acestuia se stabilesc de către autoritatea competentă.

Art. 37. — În cazul schimbării oricărui date referitoare la proprietar ori la vehicul, înscrise în certificatul de înmatriculare, titularul acestuia este obligat să solicite autorității emitente eliberarea unui nou astfel de document, în termen de cel mult 30 de zile de la data la care a survenit această modificare.

Art. 38. — (1) Autoritatea competentă autorizează provizoriu circulația autovehiculelor și a remorcilor neînmatriculate, pentru o perioadă de cel mult 30 de zile, în vederea efectuării formalităților premergătoare înmatriculării. În cazuri bine întemeiate, se pot atribui succesiv mai multe astfel de autorizații pentru același vehicul.

(2) Autorizația provizorie de circulație dă dreptul titularului acesteia de a circula numai pe teritoriul României.

Art. 39. — (1) Autoritatea competentă înmatriculează pentru probe autovehicule și remorci:

a) care efectuează probe în vederea omologării, precum și a autoșasiurilor care efectuează deplasări de la unitățile constructoare la cele care le carosează, la solicitarea persoanelor juridice care au ca obiect de activitate fabricarea, asamblarea, carosarea sau încercarea autovehiculelor sau a remorcilor;

b) care se comercializează, în vederea probelor solicitate de clienți, la cererea persoanelor juridice care dețin spațiu special amenajat pentru expunerea vehiculelor și au un volum mediu de vânzări de cel puțin 5 autovehicule sau remorci într-un interval de o lună.

(2) Certificatele de înmatriculare pentru probe sunt valabile cel mult un an de la data eliberării.

(3) Autovehiculele care participă la concursuri automobilistice pe teritoriul României pot fi autorizate provizoriu pentru circulație, pe o perioadă de cel mult 30 de zile și numai pe traseele menționate în autorizație.

(4) Se interzic transportul comercial de bunuri și persoane cu autovehicule și remorci care circulă în baza înmatriculării pentru probe, folosirea acestor certificate pentru autovehicule și remorci de proveniență străină pentru care nu au fost efectuate formalitățile vamale în România, precum și circulația vehiculelor prevăzute la alin. 1 lit. b), în afara județului sau a municipiului București, în raza căruia își are sediul titularul certificatului de înmatriculare pentru probe.

Art. 40. — Se interzice circulația pe drum a autovehiculelor sau remorcilor dacă:

a) termenul prevăzut pentru înmatricularea provizorie, pentru probe sau temporară a expirat;

b) dovada înlocuitoare a certificatului de înmatriculare reținut potrivit legii este fără drept de circulație sau cu durata dreptului de circulație expirată.

§2. Înregistrarea vehiculelor

Art. 41. — (1) Tramvaiele, troleibuzele, mașinile auto-propulsate pentru lucrări, mașinile agricole sau forestiere, vehiculele cu tracțiune animală, precum și cele pentru care

nu există obligația înmatriculării se înregistrează la consiliile locale, potrivit reglementărilor emise de acestea.

(2) O dată cu înregistrarea vehiculelor prevăzute la alin. (1), se emite certificatul și se atribuie un număr de înregistrare compus din denumirea localității sau abrevierea denumirii localității și un număr de ordine.

(3) Consiliile locale stabilesc traseele de circulație ale vehiculelor prevăzute la alin. (1).

Art. 42. — Se interzic circulația pe drumul public a vehiculelor neînregistrate ori care nu poartă numărul de înregistrare, precum și circulația acestora pe alte trasee decât cele stabilite.

§3. Numerele de înmatriculare sau de înregistrare, cele provizorii și de probe

Art. 43. — (1) La înmatriculare, fiecărui autovehicul sau fiecărei remorci i se atribuie un număr de înmatriculare compus din indicativul județului sau al municipiului București, numărul de ordine și o combinație de trei litere.

(2) Numărul de înmatriculare al autovehiculelor și remorcilor prevăzute la art. 34 este compus din indicativul CD, CO sau TC, după caz, și numărul de ordine.

(3) În cazul numărului de înmatriculare temporară, la indicativul județului sau al municipiului București și numărul de ordine se adaugă luna și anul în care expiră valabilitatea înmatriculării.

(4) La autorizarea provizorie a circulației autovehiculului sau remorcii se atribuie un număr compus din indicativul județului sau al municipiului București și numărul de ordine.

(5) La înmatricularea pentru probe a autovehiculului sau a remorcii se atribuie un număr compus din indicativul județului sau al municipiului București, numărul de ordine și înscrisul „PROBE“.

(6) La data înmatriculării, înregistrării sau autorizării pentru circulație se eliberează și plăcuțele cu numărul atribuit.

Art. 44. — (1) Numărul de înmatriculare, cel provizoriu și de probe se aplică pe plăcuțe metalice, având fondul alb reflectorizant și înscrisul cu litere majuscule și cifre arabe, în relief.

(2) Plăcuțele se fixează la partea din față și din spate a autovehiculului, iar la motocicletă, motoretă și remorcă, numai la partea din spate, în locurile special destinate.

(3) Pe plăcuța din spate se aplică ecusonul care atestă efectuarea inspecției tehnice periodice.

Art. 45. — Indicativele județelor și al municipiului București, alcătuirea numerelor de ordine, formele, dimensiunile, culorile fondului plăcilor și ale înscrisurilor aplicate, precum și condițiile de calitate sunt stabilite prin standard de stat, potrivit legii.

Art. 46. — Numerele de înregistrare, forma și dimensiunile plăcuțelor cu numere de înregistrare pentru vehiculele aparținând Ministerului Apărării Naționale sau Ministerului de Interne se stabilesc și se atribuie de aceste instituții.

§4. Radierea din circulație a vehiculelor

Art. 47. — (1) Proprietarii de vehicule înmatriculate sau înregistrate sunt obligați să solicite radierea din evidență a acestora, în termen de 30 de zile, în următoarele cazuri:

a) la trecerea vehiculului în proprietatea altei persoane;

b) la schimbarea domiciliului sau sediului în raza de competență a altei unități administrativ-teritoriale decât aceea unde vehiculul este înmatriculat sau înregistrat;

c) la scoaterea definitivă din România a autovehiculului sau remorcii;

d) când vehiculul a devenit impropriu din punct de vedere tehnic pentru a circula pe drumul public și dacă fac dovada că acesta este dezmembrat de un agent economic autorizat potrivit legii.

(2) În cazul furtului, radierea din circulație se efectuează după 90 de zile de la data înregistrării plângerii, la solicitarea proprietarului.

(3) Vehiculul indisponibilizat prin instituirea unui sechestru asigurător se radiază în baza ordonanței motivate a procurorului sau a încheierii instanței de judecată.

(4) Proprietarul vehiculului poate solicita radierea acestuia dacă nu mai dorește să-l păstreze în circulație, cu condiția depozitării lui în alte spații decât cele aparținând domeniului public.

(5) Se radiază din oficiu vehiculul abandonat ori fără stăpân, în condițiile prevăzute de lege, precum și vehiculul care a aparținut unei persoane juridice desființate și pentru care nu s-a achitat impozitul asupra mijloacelor mecanice de transport pe o perioadă mai mare de 3 ani.

(6) Radierea se comunică în termen de 30 de zile, de către autoritatea care a efectuat-o, administrației financiare competente, potrivit legii.

Art. 48. — Radierea se face pe baza depunerii certificatului și plăcuțelor cu numere de înmatriculare, a cărții de identitate a autovehiculului, a fișei de înmatriculare cu viza administrației financiare competente, precum și a documentelor care atestă faptul că a intervenit una dintre situațiile prevăzute la art. 47 alin. (1)—(5).

SECȚIUNEA a 3-a

Obligațiile deținătorilor de vehicule

Art. 49. — Deținătorii de vehicule sunt obligați să comunice, la cererea poliției, identitatea persoanelor cărora le-au încredințat vehiculele pentru a fi conduse pe drumurile publice, în cazul în care aceste persoane au săvârșit infracțiuni sau au comis contravenții.

Art. 50. — (1) Proprietarul de autovehicul sau remorcă, cu domiciliul, sediul sau reședința în România, este obligat:

a) să declare autorității emitente pierderea, furtul sau distrugerea certificatului de înmatriculare, în cel mult 48 de ore de la constatare;

b) să solicite Regiei Autonome „Monitorul Oficial“ publicarea pierderii, furtului sau distrugerii certificatului de înmatriculare;

c) să solicite eliberarea unui nou document în locul celui furat, pierdut sau distrus;

d) să depună imediat, la autoritatea emitentă, originalul certificatului de înmatriculare, dacă, după obținerea duplicatului, a reintrat în posesia acestuia;

e) să prezinte vehiculul pentru a fi supus inspecției tehnice la termenul și în condițiile prevăzute de lege.

(2) Persoanele juridice deținătoare de vehicule au, pe lângă cele prevăzute la alin. (1), și următoarele obligații:

a) să verifice starea tehnică a vehiculelor, să facă mențiuni despre aceasta în foaia de parcurs sau ordinul de serviciu și să nu permită ieșirea în circulație a celor care nu îndeplinesc condițiile tehnice;

b) să elibereze foaie de parcurs sau ordin de serviciu pentru vehiculele care pleacă în cursă;

c) să nu permită conducerea vehiculului de către persoane care nu posedă permis de conducere corespunzător sau atestat profesional;

d) să nu permită conducătorilor de vehicule să plece în cursă sub influența băuturilor alcoolice, a substanțelor ori produselor stupefiante sau a medicamentelor cu efecte similare acestora ori într-o stare accentuată de oboseală;

e) să țină seama de observațiile făcute de polițiști sau de conducătorii de vehicule în foaia de parcurs;

f) să anunțe imediat poliția despre orice accident săvârșit de conducătorii de vehicule proprii;

g) să instaleze la intrările și ieșirile din garaje și depouri indicatoare de prevenire;

h) să verifice respectarea timpilor de repaus și de odihnă, precum și a regimului legal de viteză, prin citirea înregistrărilor aparatelor prevăzute la art. 259;

i) să asigure prin mijloace proprii testarea anuală a calificării conducătorilor de autovehicule în scopul însușirii corecte și al respectării de către aceștia a dispozițiilor legale ce reglementează circulația pe drumurile publice.

Art. 51. — (1) Deținătorii de autovehicule pot monta pe acestea sisteme antifurt.

(2) Se interzice montarea pe autovehicule a sistemelor antifurt sonore care se declanșează la trecerea, în imediata apropiere, a altui vehicul. Durata semnalului nu trebuie să fie mai mare de un minut, iar intensitatea acestuia nu trebuie să depășească pragul fonic prevăzut în reglementările legale în vigoare.

CAPITOLUL III

Conducătorii de vehicule

SECȚIUNEA 1

Permisul de conducere

Art. 52. — Conducătorii de autovehicule și tramvaie trebuie să posedă permis de conducere corespunzător categoriei din care face parte vehiculul condus.

Art. 53. — Permisul de conducere se eliberează pentru una sau mai multe dintre următoarele categorii și subcategoriile de vehicule:

a) CATEGORIA A: motocicletă cu sau fără ataș;

b) CATEGORIA B:

1. autovehiculul a cărui masă totală maximă autorizată nu depășește 3.500 kg și al cărui număr de locuri pe scaune, în afara conducătorului, nu este mai mare de 8;

2. ansamblul format dintr-un autovehicul trăgător din categoria B și o remorcă a cărei masă totală maximă autorizată nu depășește 750 kg;

3. ansamblul format dintr-un autovehicul trăgător din categoria B și o remorcă a cărei masă totală maximă autorizată nu depășește 3.500 kg, iar masa totală maximă autorizată a remorcii nu depășește masa proprie a autovehiculului trăgător;

c) CATEGORIA BE: ansamblul format dintr-un autovehicul trăgător din categoria B și o remorcă a cărei masă totală maximă autorizată depășește 750 kg, iar masa totală maximă autorizată a întregului ansamblu depășește 3.500 kg;

d) CATEGORIA C:

1. autovehiculul, altul decât cel din categoria D, a cărui masă totală maximă autorizată este mai mare de 3.500 kg;

2. ansamblul format dintr-un autovehicul din categoria C și o remorcă a cărei masă totală maximă autorizată nu depășește 750 kg;

e) CATEGORIA CE: ansamblul de vehicule constând dintr-un autovehicul trăgător din categoria C și o remorcă a cărei masă totală maximă autorizată este mai mare de 750 kg;

f) CATEGORIA D: autovehiculul destinat transportului de persoane având mai mult de 8 locuri pe scaune, în afara locului conducătorului. Autovehiculului din această categorie i se poate atașa o remorcă a cărei masă totală maximă autorizată nu depășește 750 kg;

g) CATEGORIA DE: ansamblul de vehicule constând dintr-un autovehicul trăgător din categoria D și o remorcă a cărei masă totală maximă autorizată este mai mare de 750 kg. Remorca nu trebuie să fie destinată transportului de persoane;

h) CATEGORIA Tr: tractor și mașină autopropulsată pentru lucrări;

i) CATEGORIA Tb: troleibuz;

j) CATEGORIA Tv: tramvai;

k) SUBCATEGORIA A1: motocicletă ușoară cu o capacitate care nu depășește 125 cm³ și o putere care nu depășește 11 kW;

l) SUBCATEGORIA B1: autovehiculul cu trei sau patru roți având masă proprie peste 400 kg, dar nu mai mare de 550 kg, și echipat cu un motor cu ardere internă cu capacitate cilindrică mai mare de 45 cm³ sau cu orice alt motor cu o putere echivalentă ori cu viteză prin construcție mai mare de 50 km/h;

m) SUBCATEGORIA C1: autovehiculul, altul decât cel din categoria D, a cărui masă totală maximă autorizată este de peste 3.500 kg, dar nu mai mare de 7.500 kg. Autovehiculului din această categorie i se poate atașa o remorcă a cărei masă totală maximă autorizată nu depășește 750 kg;

n) SUBCATEGORIA C1E: ansamblul de vehicule constând dintr-un autovehicul trăgător din subcategoria C1 și o remorcă a cărei masă totală maximă autorizată este mai mare de 750 kg, cu condiția ca masa totală maximă autorizată a ansamblului să nu depășească 12.000 kg, iar masa totală maximă autorizată a remorcii să nu depășească masa proprie a autovehiculului trăgător;

o) SUBCATEGORIA D1:

1. autovehiculul destinat transportului de persoane având cel puțin 9 locuri pe scaune, dar nu mai mult de 16, în afara locului conducătorului;

2. ansamblul de vehicule format dintr-un autovehicul trăgător din subcategoria D1 și o remorcă a cărei masă totală maximă autorizată nu depășește 750 kg;

p) SUBCATEGORIA D1E: ansamblul de vehicule constând dintr-un autovehicul trăgător din subcategoria D1 și o remorcă a cărei masă totală maximă autorizată este mai mare de 750 kg, cu condiția ca masa totală maximă autorizată a ansamblului să nu depășească 12.000 kg, iar masa totală maximă autorizată a remorcii să nu depășească masa proprie a autovehiculului trăgător.

Remorca nu trebuie să fie destinată transportului de persoane.

Art. 54. — (1) Permisul de conducere se obține pe bază de examen.

(2) Examenul pentru obținerea permisului de conducere se susține la poliția specializată din Inspectoratul General al Poliției Române și structurile sale teritoriale.

Art. 55. — (1) Persoana care solicită examinarea în vederea obținerii permisului de conducere trebuie să îndeplinească următoarele condiții:

a) să aibă vârsta de cel puțin 16 ani împliniți, pentru subcategoriile A1 și B1;

b) să aibă vârsta de cel puțin 18 ani împliniți, pentru categoriile A, B, BE, Tr, C și CE, precum și pentru subcategoriile C1 și C1E;

c) să aibă vârsta de cel puțin 21 de ani împliniți, pentru categoriile D, DE, Tb și Tv, precum și subcategoriile D1 și D1E;

d) să fie aptă din punct de vedere medical și psihologic pentru conducerea autovehiculelor din categoriile și subcategoriile pentru care solicită examinarea;

e) să facă dovada absolvirii, cel puțin, a cursurilor primare;

f) să facă dovada că îndeplinește condițiile prevăzute de art. 24 alin. (2) din Ordonanța de urgență a Guvernului nr. 195/2002 privind circulația pe drumurile publice, denumită în continuare *ordonanță de urgență*.

(2) Posesorul permisului de conducere pentru categoria A are dreptul să conducă o motocicletă cu o putere care depășește 25 kW sau un raport putere/greutate care depășește 0,16 kW/kg ori o motocicletă cu ataș cu un raport putere/greutate care depășește 0,16 kW/kg, numai dacă are o experiență de minimum 2 ani pe o motocicletă cu specificații tehnice inferioare sau dacă persoana are 21 de ani și promovează un test specific de cunoștințe și comportament.

(3) Membrii misiunilor diplomatice și ai oficiilor consulare se pot prezenta la examen în vederea obținerii permisului de conducere în condițiile stabilite prin protocol de Ministerul de Interne și Ministerul Afacerilor Externe.

Art. 56. — (1) Persoana care solicită prezentarea la examen în vederea obținerii permisului de conducere trebuie să facă dovada că a absolvit cursurile unei școli de pregătire a conducătorilor de autovehicule, organizate, potrivit legii, pentru categoriile sau subcategoriile pentru care solicită examinarea.

(2) Pregătirea candidaților care solicită obținerea permisului de conducere valabil pentru categoriile sau subcategoriile A, A1, B, B1 și BE poate fi efectuată și de către instructori auto independenți.

Art. 57. — Pentru admiterea prezentării la examen persoana care solicită examinarea în vederea obținerii permisului de conducere trebuie să depună următoarele documente:

a) cererea-tip;

b) fișa de școlarizare;

c) fișa medicală și avizul psihologic;

d) certificatul de cazier judiciar;

e) copia actului de identitate;

f) copia actului de studii care să ateste îndeplinirea condiției prevăzute la art. 55 alin. (1) lit. e);

g) chitanța de plată a taxei de examinare.

Art. 58. — (1) Examenul pentru obținerea permisului de conducere constă în:

a) proba teoretică, de cunoaștere a legislației rutiere, a tehnicilor de acordare a primului ajutor medical și a noțiunilor elementare de mecanică auto;

b) proba de conducere a autovehiculului în traseu, corespunzătoare categoriei de permis solicitat, cu excepția categoriei A și subcategoriei A1 pentru care se verifică numai îndemânarea în conducere în poligoane special amenajate.

(2) Persoana cu handicap fizic poate susține examenul pentru obținerea permisului de conducere pentru categoriile A și/sau B dacă autovehiculul utilizat la examinare este adaptat infirmității acesteia.

Art. 59. — (1) Rezultatul examinării se consemnează prin calificativul „admis” sau „respins”. Persoana care nu promovează oricare dintre probe este declarată „respins”.

(2) În cazul în care se constată că o persoană a fost declarată „admis” prin încălcarea dispozițiilor legale sau prin mijloace frauduloase, permisul de conducere se anulează de șefii structurilor prevăzute la art. 101 alin. (1) din ordonanța de urgență.

(3) Persoana care, deși admisă la proba teoretică, nu se prezintă în termen de 90 de zile pentru susținerea probei practice este declarată „respins”.

(4) Persoana declarată „respins” poate susține un nou examen numai după o perioadă de cel puțin 15 zile, dar nu mai târziu de un an de la absolvirea școlii, în caz contrar urmând să efectueze un nou curs de pregătire.

Art. 60. — (1) Permisul de conducere se eliberează de către Direcția Generală de Evidență Informatizată a Persoanei din Ministerul de Interne, prin structura centrală și cele teritoriale de specialitate.

(2) Forma și conținutul permisului de conducere se stabilesc de către autoritatea prevăzută la alin. (1).

(3) Permisul de conducere este valabil pe o perioadă de 10 ani de la data eliberării, inclusiv cel cu valabilitate de 5 ani, emis anterior anului 1998.

(4) La expirarea perioadei de valabilitate, acesta va fi preschimbat, fără susținerea unui nou examen.

Art. 61. — (1) Posesorul unui permis de conducere valabil numai pentru categoria Tr — tractor — are dreptul să conducă și un ansamblu de vehicule format dintr-un tractor și una sau două remorci.

(2) Posesorul permisului de conducere valabil pentru una dintre categoriile B, C sau CE are dreptul să conducă și vehicule din categoria Tr — tractor.

(3) Posesorul unui permis de conducere valabil pentru categoriile D sau DE are dreptul să conducă și vehicule din categoria Tb — troleibuz.

(4) Posesorii permiselor de conducere valabile pentru categoriile Tr, Tv sau Tb pot conduce vehicule din aceste categorii doar pe teritoriul României.

Art. 62. — (1) Persoana care solicită examinarea în vederea obținerii permisului de conducere valabil pentru categoriile C și D trebuie să facă dovada că posedă permis de conducere valabil pentru categoria B.

(2) Persoana care solicită examinarea în vederea obținerii permisului de conducere valabil pentru categoriile

BE, CE și DE trebuie să fi obținut anterior dreptul de a conduce autovehiculele din categoriile B, C și, respectiv, D.

Art. 63. — (1) Permisul de conducere valabil pentru o categorie dă dreptul de a conduce și autovehiculele din subcategoria pe care aceasta o include.

(2) Permisul de conducere valabil pentru categoriile CE sau DE este valabil și pentru conducerea ansamblului de vehicule din categoria BE, dacă titularul acestuia posedă categoria B.

(3) Permisul de conducere valabil pentru categoria CE este valabil și pentru categoria DE, dacă titularul acestuia posedă categoria D.

(4) Permisul de conducere valabil pentru subcategoria C1E este valabil și pentru subcategoria D1E, dacă titularul acestuia posedă subcategoria D1.

Art. 64. — (1) Organizarea și desfășurarea cursurilor de pregătire a persoanelor în vederea obținerii permisului de conducere se fac potrivit normelor metodologice elaborate de Ministerul Lucrărilor Publice, Transporturilor și Locuinței împreună cu Ministerul Educației și Cercetării și Ministerul de Interne, în baza programei de învățământ a unităților care le organizează, elaborată de Ministerul Educației și Cercetării și avizată de Ministerul de Interne.

(2) Organizarea și desfășurarea, în cadrul instituțiilor din sistemul de apărare, ordine publică și siguranță națională, a cursurilor de pregătire a personalului propriu pentru obținerea permisului de conducere se autorizează de către aceste instituții.

(3) Autorizarea ca profesor de legislație și/sau instructor de conducere auto a personalului din cadrul instituțiilor prevăzute la alin. (2) se face de către acestea, în baza normelor metodologice elaborate de Ministerul Lucrărilor Publice, Transporturilor și Locuinței împreună cu Ministerul Educației și Cercetării și Ministerul de Interne.

Art. 65. — (1) Autovehiculele destinate învățării conducerii, cu excepția motocicletelor, vor fi dotate cu dublă comandă pentru frână și ambreiaj.

(2) Autovehiculele prevăzute la alin. (1) vor fi echipate cu o casetă având inscripția „Școală”, cu dimensiunile și caracteristicile prevăzute în actele normative în vigoare. Fac excepție autobuzele, troleibuzele și tramvaiele, care vor avea inscripția „Școală” aplicat pe părțile laterale, în față și în spate.

Art. 66. — (1) Conducerea pe drumurile publice a autovehiculelor prevăzute la art. 65 de către persoanele care urmează un curs de pregătire practică pentru obținerea permisului de conducere este permisă numai sub supravegherea instructorilor auto autorizați, care răspund pentru încălcarea regulilor de circulație de către acestea.

(2) Pregătirea practică a persoanelor pentru obținerea permisului de conducere se face numai pe trasee stabilite de poliție.

Art. 67. — (1) În termen de 30 zile de la schimbarea oricăror date înscrise în permisul de conducere sau la expirarea termenului de valabilitate al acestuia, titularul este obligat să solicite eliberarea unui nou permis de conducere.

(2) Titularii permiselor de conducere eliberate de alte state, care își stabilesc domiciliul sau reședința în România, sunt obligați să solicite autorității competente

preschimbarea acestora, în termen de 90 de zile, în condițiile stabilite prin ordin al ministrului de interne.

(3) Posesorii permiselor de conducere obținute în alte state, care nu pot fi preschimbate în condițiile prevăzute la alin. (2), pot susține examen pentru obținerea permisului de conducere, fără efectuarea cursurilor de pregătire teoretică și practică.

Art. 68. — Titularul permisului de conducere trebuie să declare pierderea, furtul sau distrugerea acestui document autorității emitente, în cel mult 48 de ore de la constatare, și să solicite publicarea în Monitorul Oficial al României, Partea a III-a, precum și eliberarea unui nou permis de conducere.

Art. 69. — Permisul de conducere al conducătorului auto decedat se predă de către persoana care îl deține, în termen de 30 de zile, autorității emitente.

Art. 70. — Evidența conducătorilor de autovehicule și tramvaie se ține la Direcția Generală de Evidență Informatizată a Persoanei din Ministerul de Interne, prin structura centrală și cele teritoriale de specialitate.

SECȚIUNEA a II-a

Atestatul profesional

Art. 71. — (1) Atestatul profesional este documentul care dă dreptul posesorului permisului de conducere, angajat pe bază de contract, să conducă autovehicule destinate transportului public de mărfuri sau persoane.

(2) Atestatul profesional se eliberează de către Autoritatea Rutieră Română în condițiile stabilite prin ordin al ministrului lucrărilor publice, transporturilor și locuinței.

Art. 72. — Atestatul profesional se eliberează conducătorului de autovehicul care efectuează:

a) transport de mărfuri cu vehicule cu masă maximă autorizată mai mare de 7,5 tone, în trafic intern și/sau internațional;

b) transport public de persoane în trafic intern și/sau internațional;

c) transport de produse sau substanțe periculoase;

d) transport cu autovehicule cu mase și/sau gabarite depășite.

Art. 73. — Atestatul profesional se suspendă sau se anulează de către autoritatea care l-a eliberat, în cazul în care titularul a săvârșit abateri grave sau repetate de la reglementările specifice privind transportul rutier și protecția mediului.

Art. 74. — Titularul permisului de conducere valabil pentru una sau mai multe categorii de autovehicule nu poate efectua transport public de mărfuri sau persoane fără a avea atestat profesional valabil pentru tipul de activitate pe care o execută.

CAPITOLUL IV

Semnalizarea rutieră

Art. 75. — Semnalizarea rutieră se realizează prin semnale luminoase, indicatoare și marcaje, precum și prin alte mijloace prevăzute în prezentul regulament.

Art. 76. — (1) Persoanele care folosesc drumurile publice trebuie să se conformeze semnificației semnalelor luminoase, indicatoarelor, marcajelor, precum și semnalelor agenților care dirijează circulația și ale conducătorilor de vehicule.

(2) Ordinea de prioritate între regulile de circulație, diferele tipuri de mijloace de semnalizare rutieră și semnalele agentului care dirijează circulația este următoarea:

- a) semnalele speciale de avertizare luminoasă și/sau sonoră;
- b) semnalele polițistului;
- c) semnalizarea temporară care modifică regimul normal de desfășurare a circulației;
- d) semnalele luminoase;
- e) indicatoarele;
- f) marcajele;
- g) regulile de circulație.

Art. 77. — (1) Mijloacele de semnalizare rutieră și echipamentele destinate siguranței circulației se instalează și/sau se aplică de administratorul drumului public, cu acordul poliției.

(2) Semnificația, precum și dimensiunile mijloacelor de semnalizare rutieră, forma, simbolul, culoarea și condițiile de execuție, amplasarea, instalarea și aplicarea acestora sunt stabilite prin standarde de stat.

SECȚIUNEA 1

Semnalele luminoase

§1. **Semnalele luminoase pentru dirijarea circulației vehiculelor**

Art. 78. — (1) Semnalele luminoase sunt lumini albe sau colorate diferit, emise succesiv, continuu sau intermitent, de unul sau mai multe corpuri de iluminat care compun un semafor.

(2) După numărul corpurilor de iluminat, semafoarele sunt:

- a) cu un corp de iluminat, cu lumină intermitentă de avertizare;
- b) cu două corpuri de iluminat, pentru pietoni și bicicliști;
- c) cu trei corpuri de iluminat, pentru vehicule;
- d) cu patru sau mai multe corpuri de iluminat, pentru tramvaie.

(3) Semafoarele se montează în axul vertical al stâlpului sau pe consolă, pe portal ori suspendate pe cabluri, succesiunea culorilor lentilelor, de sus în jos, fiind următoarea:

- a) la semaforul cu trei culori ordinea semnalelor este: roșu, galben, verde;
- b) la semaforul cu două culori ordinea semnalelor este: roșu, verde;
- c) la semaforul pentru tramvaie sunt dispuse trei pe orizontală la partea superioară și unul la partea inferioară, toate cu lumină albă.

Art. 79. — (1) Semafoarele care emit semnale luminoase pentru dirijarea circulației în intersecții se instalează obligatoriu înainte de intersecție, astfel încât să fie vizibile de la o distanță de cel puțin 50 m. Acestea pot fi repetate în mijlocul, deasupra ori de cealaltă parte a intersecției.

(2) Semnificația semnalelor luminoase pentru dirijarea circulației vehiculelor este valabilă pe întreaga lățime a părții carosabile deschise circulației conducătorilor cărora li se adresează. Pe drumurile cu două sau mai multe benzi pe sens, pentru direcții diferite, delimitate prin marcaje longitudinale, semafoarele se pot instala deasupra uneia sau unora dintre benzi, caz în care semnificația semnalelor luminoase se limitează la banda sau benzile astfel semnalizate.

Art. 80. — Semnalele roșu, galben și verde pot fi în formă de săgeți de aceeași culoare, pe fond negru. În acest caz interdicția sau permisiunea de trecere impusă de semnalul luminos este limitată la direcția sau direcțiile indicate prin aceste săgeți. Aceeași semnificație o au și săgețile aplicate pe panourile adiționale ce însoțesc, la partea inferioară, semafoarele. Săgeata pentru mersul înainte are vârful în sus.

Art. 81. — (1) Semafoarele pentru tramvaie au forma de casetă cu patru corpuri de iluminat de culoare albă și trebuie însoțite de panouri cu semne adiționale.

(2) Semnalul de liberă trecere pentru tramvaie este dat de combinația luminoasă a lămpii inferioare cu una dintre cele trei lămpi situate la partea superioară pentru indicarea direcției.

(3) Semnalul de interzicere a trecerii tramvaiului este dat de iluminarea concomitentă a celor trei lumini din partea superioară a casetei.

Art. 82. — (1) Semnalul verde permite trecerea.

(2) Se interzice intrarea într-o intersecție chiar dacă semnalul luminos ori un indicator de prioritate permite, dacă din cauza aglomerării circulației conducătorul de vehicul riscă să rămână imobilizat, stânenjind sau împiedicând desfășurarea traficului.

(3) Când semaforul este însoțit de una sau mai multe lămpi care emit lumină intermitentă de culoare verde sub forma uneia sau unor săgeți pe fond negru către dreapta, acestea permit trecerea numai în direcția indicată, oricare ar fi în acel moment semnalul în funcțiune al semaforului.

(4) În cazurile prevăzute la alin. (3), conducătorii vehiculelor sunt obligați să acorde prioritate de trecere participanților la trafic cu care se intersectează și să circuleze conform semnificației culorii semaforului care li se adresează.

Art. 83. — (1) Semnalul roșu interzice trecerea.

(2) La semnalul roșu vehiculul trebuie oprit înaintea marcajului pentru oprire sau, după caz, pentru trecerea pietonilor, iar în lipsa acestuia, în dreptul semaforului. Dacă semaforul este instalat deasupra ori de cealaltă parte a intersecției, în lipsa marcajului pentru oprire sau pentru trecerea pietonilor, vehiculul trebuie oprit înainte de marginea părții carosabile a drumului ce urmează a fi intersectat.

(3) Atunci când semnalul roșu funcționează concomitent cu cel galben, acesta anunță apariția semnalului verde.

Art. 84. — (1) Când semnalul galben apare după semnalul verde, conducătorul vehiculului care se apropie de intersecție nu trebuie să treacă de locurile prevăzute la art. 83 alin. (2), cu excepția situației în care, la apariția semnalului, se află atât de aproape de acele locuri, încât nu ar mai putea opri vehiculul în condiții de siguranță.

(2) Semnalul galben intermitent permite trecerea, cu respectarea semnalizării rutiere și a regulilor de circulație aplicabile în acel loc.

(3) Aceeași semnificație o are și semnalul galben intermitent al unei lămpi instalate într-un loc periculos.

Art. 85. — În intersecții dirijarea circulației tramvaielor se poate realiza și prin semafoare având semnale luminoase de culoare albă, corelate cu semnalele luminoase pentru dirijarea circulației celorlalte vehicule.

Art. 86. — Semnalul luminos destinat numai dirijării circulației bicicletelor are în câmpul său imaginea unei

biciclete de culoare roșie, respectiv verde pe fond negru. Aceeași destinație o are și semnalul luminos al unui semafor însoțit de un panou adițional pe care figurează o bicicletă.

Art. 87. — (1) Când deasupra benzilor, delimitate prin marcaje longitudinale, sunt instalate dispozitive care emit semnale roșii și verzi, acestea sunt destinate semnalizării benzilor cu circulație reversibilă. Semnalul roșu, având forma a două bare înclinate și încrucișate, interzice accesul vehiculelor pe banda deasupra căreia se găsește, iar semnalul verde, de forma unei săgeți cu vârful în jos, permite intrarea vehiculelor și circulația pe acea bandă.

(2) Semnalul luminos intermediar care anunță schimbarea semnalului verde în cazul benzilor cu circulație reversibilă are forma unei sau unor săgeți de culoare galbenă ori albă cu vârful orientat în diagonală către în jos, spre dreapta. Acest semnal anunță că banda deasupra căreia se află este pe punctul de a fi închisă circulației conducătorilor cărora li se adresează și că aceștia sunt obligați să se deplaseze pe banda sau benzile indicate de săgeți.

Art. 88. — Conducătorul vehiculului care intră într-o intersecție la culoarea verde a semaforului este obligat să respecte și semnificația indicatoarelor instalate în interiorul acesteia.

Art. 89. — (1) Autovehiculele prevăzute la art. 32 alin. (1) lit. a) și b) din ordonanța de urgență, când se deplasează în acțiuni de intervenție sau în misiuni care impun urgență, pot circula prin intersecții, chiar dacă semnalele luminoase ale semaforului interzic trecerea sau dacă indicatoarele existente obligă la acordarea priorității ori interzic accesul.

(2) Conducătorii autovehiculelor prevăzute la alin. (1) sunt obligați să folosească din timp mijloacele de avertizare sonoră și luminoasă.

§ 2. Semnalele luminoase pentru pietoni

Art. 90. — (1) Semnalele luminoase pentru pietoni sunt de culoare verde și roșie. Acestea funcționează corelat cu semnalele pentru dirijarea circulației vehiculelor.

(2) Semnalul verde poate avea în câmpul său imaginea unui pieton în mers, iar cel roșu, imaginea unui pieton oprit.

(3) Semnalele luminoase pentru pietoni pot fi însoțite de semnale acustice pentru a asigura traversarea drumului de către nevăzători.

(4) Pe sectoarele de drum unde valorile de trafic permit, administratorul drumului public, cu avizul poliției, poate amplasa în zona marcajului trecerii pentru pietoni semafoare sau panouri speciale cu comandă manuală a cererii de verde, care se poate face direct de către pietoni.

Art. 91. — (1) Semnalul verde permite trecerea.

(2) Când semnalul verde începe să funcționeze intermitent înseamnă că timpul afectat traversării drumului este în curs de epuizare și urmează semnalul roșu.

Art. 92. — (1) Semnalul roșu interzice pietonilor să se angajeze pe partea carosabilă.

(2) Pietonul surprins în timpul traversării de semnalul roșu trebuie să grăbească trecerea, iar dacă drumul este prevăzut cu un refugiu sau spațiu interzis circulației vehiculelor, să aștepte pe acesta apariția semnalului verde.

§ 3. Alte semnale luminoase

Art. 93. — În cazul semaforizării corelate, în lungul unui traseu pot fi instalate dispozitive de cronometrare a timpului aferent culorii, precum și dispozitive luminoase care să arate participanților la trafic timpii stabiliți prin programul de semaforizare, iar pentru conducătorii de autovehicule și viteza de deplasare.

Art. 94. — Semaforul de avertizare se instalează la ieșirea din intersecție și este constituit dintr-un corp de iluminat cu lumină galbenă intermitentă. Acesta poate avea în câmpul său imaginea unui pieton în mișcare, de culoare galbenă pe fond negru.

Art. 95. — Pentru semnalizarea și dirijarea circulației pe sectoarele de drumuri, cu excepția autostrăzilor, unde se execută lucrări pe partea carosabilă, se pot instala temporar semafoare mobile, cu obligația presemnalizării vizibile a acestora de la o distanță de cel puțin 150 m.

SECȚIUNEA a 2-a

Indicatoarele

Art. 96. — (1) Indicatoarele instalate pe drumurile publice sunt:

- a) de avertizare;
- b) de reglementare, care pot fi:
 1. de prioritate;
 2. de interzicere sau restricție;
 3. de obligare;
- c) de orientare și informare.

(2) Indicatoarele pot fi însoțite de panouri cu semne adiționale.

Art. 97. — (1) Indicatoarele se instalează, de regulă, pe partea dreaptă a sensului de mers. În cazul în care condițiile locale împiedică observarea din timp a indicatoarelor de către conducătorii cărora li se adresează, ele se pot instala ori repeta pe partea stângă, în zona mediană a drumului, pe un refugiu ori spațiu interzis circulației vehiculelor, deasupra părții carosabile sau de cealaltă parte a intersecției, în loc vizibil pentru toți participanții la trafic.

(2) Indicatoarele pot fi însoțite de panouri cu semne adiționale conținând inscripții sau simboluri care le precizează, completează ori limitează semnificația.

(3) Semnele adiționale se pot aplica pe panouri ce includ indicatoare ori chiar pe indicatoare, dacă înțelegerea semnificației acestora nu este afectată.

(4) Pentru a fi vizibile pe timp de noapte, indicatoarele trebuie să fie reflectorizante, luminoase ori iluminate.

Art. 98. — (1) Semnificația unui indicator este valabilă pe întreaga lățime a părții carosabile deschise circulației conducătorilor cărora li se adresează.

(2) Când indicatorul este instalat deasupra benzii sau benzilor, semnificația lor este valabilă numai pentru banda ori benzile astfel semnalizate.

(3) Semnificația indicatoarelor de avertizare începe din dreptul locului sau sectorului periculos pe care îl semnalizează și încetează imediat după acesta.

(4) Semnificația indicatoarelor de interzicere sau restricție începe sau este aplicabilă din dreptul acestor indicatoare. În lipsa unei semnalizări care să precizeze lungimea sectorului pe care se aplică reglementarea ori a unor indicatoare care să anunțe sfârșitul interdicției sau al restricției, semnificația acestor indicatoare încetează în

intersecția cea mai apropiată. Când indicatoarele de interzicere sau restricție sunt instalate împreună cu indicatorul ce anunță intrarea într-o localitate, semnificația lor este valabilă pe drumul respectiv, cu excepția locurilor unde alte indicatoare dispun altfel.

Art. 99. — Pentru informații, avertizări sau reguli de circulație aplicabile temporar, se folosesc aceleași indicatoare ca în semnalizarea permanentă, însă simbolurile vor fi aplicate pe fond galben.

SECȚIUNEA a 3-a

Marcajele

Art. 100. — (1) Marcajele servesc la organizarea circulației, avertizarea sau îndrumarea participanților la trafic. Acestea pot fi folosite singure sau împreună cu alte mijloace de semnalizare rutieră pe care le completează, le întăresc sau le precizează semnificația.

(2) Marcajele aplicate pe drumurile publice neiluminate trebuie să fie reflectorizante sau însoțite de dispozitive reflectorizante, atunci când se adresează conducătorilor vehiculelor aflate în mișcare.

Art. 101. — Marcajele aplicate pe drumurile publice sunt:

a) longitudinale, care pot fi:

1. de separare a sensurilor de circulație;
2. de delimitare a benzilor de circulație;
3. de delimitare a părții carosabile;

b) transversale, care pot fi:

1. de oprire;
2. de cedare a trecerii;
3. de traversare pentru pietoni;
4. de traversare pentru bicicliști;

c) alte marcaje, care pot fi:

1. diverse:

- 1.1. de ghidare;
- 1.2. pentru spații înguste;
- 1.3. pentru spații interzise;
- 1.4. pentru interzicerea staționării;
- 1.5. pentru stații de autobuze, troleibuze, taximetre;
- 1.6. pentru locurile de parcare;

2. laterale:

2.1. pe lucrări de artă (poduri, pasaje denivelate, ziduri de sprijin etc.);

2.2. pe parapete;

2.3. pe stâlpi și copaci aflați pe platforma drumului;

2.4. pe borduri.

Art. 102. — (1) Administratorul drumului public este obligat să aplice marcaje cu linii continue sau discontinue, după caz, atât pentru separarea sensurilor și benzilor de circulație, cât și pentru delimitarea părții carosabile.

(2) Marcajul longitudinal format dintr-o linie continuă simplă sau dublă interzice trecerea cu vehiculul peste el. Dacă o asemenea linie separă sensurile de circulație, se interzice trecerea pe partea opusă sensului de mers.

(3) Marcajul format dintr-o linie continuă aplicată pe bordura trotuarului sau la marginea părții carosabile interzice staționarea vehiculelor pe acea parte a drumului. Când o asemenea linie însoțește un indicator de interzicere a staționării, aceasta precizează lungimea sectorului de drum pe care este valabilă interzicerea.

(4) Banda delimitată printr-un marcaj longitudinal format din linii continue, pe care este aplicat și un marcaj simbolizând o anumită categorie sau anumite categorii de vehicule, delimitează banda rezervată circulației acelei sau acelor categorii de vehicule.

Art. 103. — Marcajul longitudinal format dintr-o linie discontinuă simplă sau dublă permite trecerea peste acesta, dacă manevra impune acest lucru.

Art. 104. — (1) Linia discontinuă simplă este destinată:

a) delimitării benzilor în vederea ordonării circulației, caz în care intervalul dintre segmentele de linie este considerabil mai mare decât lungimea acestora;

b) anunțării apropierei de o linie continuă și a interdicției impuse de aceasta sau apropierea de un alt loc ce prezintă un risc particular, cazuri în care intervalul dintre segmentele de linie este considerabil mai mic decât lungimea lor.

(2) Linia discontinuă dublă este destinată delimitării uneia sau mai multor benzi cu circulație reversibilă. Pe asemenea benzi marcajul este însoțit de dispozitivele luminoase speciale prevăzute la art. 87 alin. (1) și (2).

(3) Marcajul longitudinal format dintr-o linie continuă și una discontinuă alăturate are pentru conducătorul de vehicul semnificația liniei celei mai apropiate în sensul de mers. Această dispoziție nu-l împiedică pe cel care a efectuat o depășire să-și reia locul pe sensul de mers.

(4) Nu sunt considerate marcaje longitudinale liniile continue sau discontinue care delimitează marginile părții carosabile sau care, unite cu liniile transversale, delimitează locurile de staționare.

Art. 105. — (1) Marcajul transversal constând dintr-o linie continuă, aplicată pe lățimea uneia sau mai multor benzi, indică linia înaintea căreia vehiculul trebuie oprit la întâlnirea indicatorului „Oprire”. Un asemenea marcaj poate fi folosit pentru a indica linia de oprire impusă printr-un semnal luminos, printr-o comandă a agentului care dirijează circulația, de prezența unei treceri la nivel cu o cale ferată, cu o linie de tramvai sau a unei treceri pentru pietoni. Înaintea marcajului ce însoțește indicatorul „Oprire” se poate aplica pe partea carosabilă inscripția „STOP”.

(2) Marcajul transversal constând dintr-o linie discontinuă, aplicată pe lățimea uneia sau mai multor benzi, indică linia care nu trebuie depășită atunci când se impune cedarea trecerii. Înaintea unei asemenea linii se poate aplica pe partea carosabilă un marcaj sub formă de triunghi având o latură paralelă cu linia discontinuă, iar vârful îndreptat spre vehiculul care se apropie.

(3) Marcajul transversal constând din linii paralele cu axul drumului indică locul pe unde pietonii trebuie să traverseze drumul. Aceste linii au lățimea mai mare decât a oricărui alte marcaje.

(4) Marcajul transversal constând din linii discontinue paralele, aplicate perpendicular sau oblic față de axul drumului, indică locul destinat traversării părții carosabile de către bicicliști.

Art. 106. — (1) Marcajele, cum sunt: săgețile, inscripțiile, liniile paralele sau oblice, pot fi folosite pentru a repeta semnificația indicatoarelor sau pentru a da participanților la trafic indicații care nu le pot fi furnizate, în mod adecvat, prin indicatoare.

(2) Marcajul sub forma unei sau unor săgeți, aplicat pe banda ori pe benzile delimitate prin linii continue, obligă la urmarea direcției sau direcțiilor astfel indicate. Săgeata de repliere care este oblică față de axul drumului, aplicată pe o bandă sau intercalată într-un marcaj longitudinal format din linii discontinue, semnalizează obligația ca vehiculul care nu se află pe banda indicată de săgeată să fie condus pe acea bandă.

(3) Marcajul format dintr-o linie în zig-zag semnifică interzicerea staționării vehiculelor pe partea drumului pe care este aplicat. O astfel de linie completată cu înscrisul „BUS“ sau „TAXI“ poate fi folosită pentru semnalizarea stațiilor de autobuze și troleibuze, respectiv de taximetre.

(4) Marcajul aplicat în afara benzilor, format din linii paralele, înconjurate sau nu cu o linie de contur, delimitează spațiul interzis circulației.

(5) Marcajele se pot aplica și pe ziduri de sprijin, parapete de protecție sau alte amenajări rutiere laterale drumului, pentru a le face mai vizibile conducătorilor de vehicule.

(6) Marcajele sunt de regulă de culoare albă, cu excepția celor ce se aplică pe elementele laterale drumului care sunt de culoare albă, neagră sau galbenă și neagră, precum și a celor provizorii, folosite la organizarea circulației în zona lucrărilor, care sunt de culoare galbenă. În zonele unde staționarea vehiculelor este limitată în timp, marcajele pot fi și de alte culori.

SECȚIUNEA a 4-a

Semnalizarea trecerilor la nivel cu calea ferată

Art. 107. — (1) La trecerea la nivel cu calea ferată semnalul luminos pentru anunțarea apropierii trenurilor este compus din două lumini roșii care funcționează intermitent alternativ. În cazul trecerii la nivel prevăzute cu bariere sau semibariere, acest semnal anunță coborârea acestora.

(2) Semnalul luminos pentru anunțarea apropierii trenurilor trebuie să fie însoțit de un semnal sonor de avertizare. Pe drumurile de pământ, cu circulație de vehicule redusă, și pe cărările pentru pietoni poate fi folosit doar un semnal sonor de avertizare.

(3) În timpul cât semnalul cu lumini roșii prevăzut la alin. (1) este stins, trebuie să funcționeze permanent un semnal cu lumină intermitentă de culoare albă, având cadența lentă, care semnifică permisiunea de a trece.

(4) Lămpile cu lumini roșii și albe sunt montate pe același suport și îndreptate în aceeași direcție. Acestea se amplasează de fiecare parte a căii ferate, pe partea dreaptă în sensul de mers, iar când condițiile de vizibilitate impun, și pe partea stângă, pe un refugiu în mijlocul părții carosabile ori deasupra acesteia.

Art. 108. — La apropierea trenurilor semnalul luminos cu lumini roșii și cel sonor trebuie să intre în funcțiune, în mod automat, concomitent cu stingerea semnalului de culoare albă și să rămână în funcțiune până la trecerea acestora.

Art. 109. — Aproximarea de o trecere la nivel cu calea ferată se semnalizează cu indicatoare cu această semnificație instalate succesiv la 150, 100 și 50 m de calea ferată.

Art. 110. — (1) Aproximarea de o trecere la nivel cu calea ferată curentă fără bariere se semnalizează, după caz, cu indicatoarele „Trecere la nivel cu calea ferată simplă, fără bariere“ sau „Trecere la nivel cu calea ferată dublă, fără bariere“, însoțite de indicatorul „Oprire“. Semnalizarea luminoasă la trecerea la nivel cu calea ferată este însoțită, în toate cazurile, de unul dintre indicatoarele „Trecere la nivel cu calea ferată simplă, fără bariere“ sau „Trecere la nivel cu calea ferată dublă, fără bariere“.

(2) La trecerea la nivel cu o cale ferată industrială se instalează indicatorul „Alte pericole“, însoțit de un panou adițional ce conține imaginea unei locomotive, iar circulația se dirijează de un agent de cale ferată.

(3) Barierele și semibarierele sunt marcate cu benzi alternante de culoare roșie și albă și pot fi prevăzute, la mijloc, cu un disc roșu. Pe drumurile neiluminate benzile trebuie să fie reflectorizante, iar pe timp de noapte barierele și semibarierele trebuie să fie iluminate ori prevăzute cu dispozitive cu lumină roșie.

(4) Porțile de gabarit instalate înaintea unei treceri la nivel cu o cale ferată electrificată, destinate să interzică accesul vehiculelor a căror încărcătură depășește în înălțime limita de siguranță admisă, sunt marcate cu benzi alternante de culoare galbenă și neagră. Pe stâlpii de susținere ai porților de gabarit se instalează indicatoare rutiere prin care se precizează înălțimea maximă de trecere admisă.

(5) Indicatoarele, barierele și semibarierele trebuie să fie echipate cu dispozitive reflectorizante, omologate.

SECȚIUNEA a 5-a

Semnalizarea limitelor laterale ale platformei drumului și a lucrărilor

Art. 111. — (1) Limitele laterale ale platformei drumului se semnalizează prin stâlpi laterali de delimitare sau prin parapete dotate cu dispozitive reflectorizante de culoare roșie și albă ori galbenă, omologate. Dispozitivele roșii trebuie să fie vizibile numai pe partea dreaptă a drumului, în sensul de mers. Materialele din care acestea sunt confecționate nu trebuie să fie dure.

(2) Dispozitivele reflectorizante pentru semnalizarea limitelor platformei drumului se pot monta și pe parapetele de protecție, pereții tunelelor, zidurile de sprijin sau pe alte amenajări rutiere ori instalații laterale drumului.

Art. 112. — (1) Semnalizarea sectoarelor de drum public pe care se execută lucrări este obligatorie, are semnificația interzicerii circulației în zona afectată de lucrări și scopul de a asigura desfășurarea în condiții corespunzătoare a circulației pe sectorul de drum rămas neafectat sau devierea acesteia pe variante ocolitoare, după caz.

(2) Limitele sectoarelor afectate de lucrări trebuie semnalizate vizibil cu panouri, bariere, stâlpi de delimitare, conuri sau alte mijloace fluorescent-reflectorizante. Dacă aceste mijloace nu sunt reflectorizante, ele trebuie însoțite pe timp de noapte de lumini de culoare galbenă, iar când lucrarea afectează axul drumului, luminile pot fi de culoare albă sau galbenă.

(3) Pentru organizarea circulației pe sectoarele de drum public aflate în lucru se instalează indicatoare și balize reflectorizante sau, după caz, amenajări rutiere tip „limitatoare de viteză” și se aplică marcaje, corespunzător situației create. Dacă este cazul, dirijarea circulației se realizează prin semnale luminoase ori semnale ale lucrătorului de drumuri desemnat și special instruit.

Art. 113. — (1) Semnalizarea instituită pe sectoarele de drum pe care se execută lucrări trebuie întreținută și modificată corespunzător evoluției acestora. La terminarea lucrărilor executantul trebuie să asigure, concomitent cu repararea sectorului de drum public afectat, și refacerea semnalizării inițiale sau modificarea ei, potrivit noilor condiții de circulație.

(2) Persoanele care execută lucrări de orice natură pe partea carosabilă a drumului public sunt obligate să poarte echipament de protecție-avertizare fluorescent și reflectorizant, de culoare galbenă sau portocalie, pentru a fi observate cu ușurință de participanții la trafic.

Art. 114. — Condițiile privind închiderea circulației ori instituirea de restricții ca urmare a lucrărilor ce afectează drumul public, precum și modul de semnalizare corespunzător poziției și suprafeței de drum afectate se stabilesc prin norme de aplicare și standarde, după caz, potrivit reglementărilor specifice sectorului de drum.

Art. 115. — Nici o lucrare care afectează drumul public nu poate fi începută sau, după caz, continuată dacă executantul acesteia nu are autorizarea administratorului drumului și acordul poliției, nu a realizat semnalizarea corespunzătoare, termenul aprobat a fost depășit ori lucrarea se execută în alte condiții decât cele stabilite în autorizație.

SECȚIUNEA a 6-a

Semnalele polițiștilor și ale altor persoane care dirijează circulația

Art. 116. — (1) Semnalele polițiștilor care dirijează circulația au următoarele semnificații:

a) brațul ridicat vertical semnifică „atenție, oprire” pentru toți participanții la trafic care se apropie, cu excepția conducătorilor de vehicule care nu ar mai putea opri în condiții de siguranță. Dacă semnalul este dat într-o intersecție, aceasta nu impune oprirea conducătorilor de vehicule care se află deja angajați în traversare;

b) brațul sau brațele întinse orizontal semnifică „oprire” pentru toți participanții la trafic care, indiferent de sensul lor de mers, circulă din direcția sau direcțiile intersectate de

brațul sau brațele întinse. După ce a dat acest semnal, polițistul poate coborî brațul sau brațele, poziția sa însemnând, de asemenea, „oprire” pentru participanții la trafic care vin din față ori din spate;

c) balansarea cu brațul, pe verticală, a unui dispozitiv cu lumină roșie ori a bastonului reflectorizant pe timp de noapte semnifică „oprire” pentru participanții la trafic, spre care este îndreptat;

d) balansarea pe verticală a brațului semnifică reducerea vitezei;

e) rotirea vioaie a brațului semnifică mărirea vitezei și grăbirea traversării drumului de către pietoni.

(2) Polițistul care dirijează circulația poate face semn cu brațul ca vehiculul să avanseze, să depășească, să treacă prin față ori prin spatele său, să îl ocolească prin partea sa stângă sau dreaptă, iar pietonii să traverseze drumul ori să se oprească.

(3) La efectuarea comenzilor prevăzute la alin. (1) și (2), polițistul poate folosi și fluierul.

Art. 117. — (1) Oprirea conducătorilor de vehicule și a pietonilor este obligatorie și la semnalele date de:

a) agenții de cale ferată, la trecerile la nivel;

b) lucrătorii de drumuri, în zona lucrărilor pe partea carosabilă;

c) conducătorii coloanelor de militari sau ai grupurilor organizate de pietoni;

d) membrii patrulilor școlare de circulație, la trecerile pentru pietoni din apropierea școlilor.

(2) Conducătorii de vehicule sunt obligați să oprească și la semnalul nevăzătorilor, dat prin ridicarea bastonului alb, atunci când aceștia traversează strada.

Art. 118. — (1) Persoanele prevăzute la art. 116 alin. (1) și art. 117 alin. (1), care dirijează circulația ori care adresează semnale de oprire participanților la trafic, trebuie să fie echipate și plasate astfel încât să poată fi observate și recunoscute cu ușurință de către participanții la trafic.

(2) Semnalele persoanelor prevăzute la alin. (1) primează atât față de semnificația mijloacelor de semnalizare, cât și față de regulile de circulație. Aceste semnale se execută pe timpul zilei cu brațul sau cu bastonul reflectorizant, iar pe timpul nopții numai cu un dispozitiv cu lumină roșie sau cu bastonul reflectorizant.

SECȚIUNEA a 7-a

Semnalele autovehiculelor cu regim de circulație prioritară și obligațiile celorlalți participanți la trafic

Art. 119. — (1) Autovehiculele prevăzute la art. 32 alin. (1) lit. a) și b) din ordonanța de urgență au regim de circulație prioritară atunci când conducătorii acestora se deplasează în acțiuni de intervenție sau misiuni care au caracter de urgență și pun în funcțiune mijloacele speciale de avertizare luminoasă și sonoră. Mijloacele de avertizare luminoasă și sonoră pot fi folosite și separat, în funcție de natura misiunii.

(2) Autovehiculele care formează o coloană, însoțite de un autovehicul cu regim prioritar, trebuie să aibă în funcțiune luminile de întâlnire.

(3) Se interzice folosirea de către conducătorul unuia dintre autovehiculele prevăzute la alin. (1) a semnalelor luminoase și sonore de prioritate în alte cazuri decât cele justificate de urgența intervenției sau misiunii lor.

(4) Autovehiculele cu regim de circulație prioritară ce se deplasează în condițiile prevăzute la alin. (1) nu se supun restricțiilor de viteză. La intrarea în intersecții conducătorii acestora sunt obligați să circule cu atenție și să ia toate măsurile pentru prevenirea accidentelor.

Art. 120. — (1) La apropierea autovehiculelor cu însemnele poliției și ale pompierilor, aflate în misiune, care au în funcțiune semnalele luminoase de culoare roșie și albastră și, respectiv, roșie, concomitent cu cele sonore, conducătorii celorlalte vehicule sunt obligați să oprească de îndată în afara părții carosabile sau, când nu este posibil, cât mai aproape de partea din dreapta a părții carosabile și să permită trecerea acestora.

(2) La apropierea de autovehicule cu regim de circulație prioritară, care au în funcțiune semnalele luminoase de culoare albastră, concomitent cu cele sonore, conducătorii celorlalte vehicule sunt obligați să reducă viteza, să elibereze banda pe care se deplasează autovehiculul prioritar ori să circule cât mai aproape de bordură sau acostament, iar la intersecții, să le acorde prioritate de trecere.

(3) Conducătorii de autovehicule care se apropie de o coloană cu regim de circulație prioritară pot depăși coloana dacă li se semnalizează această manevră de către conducătorul coloanei. Se interzice altor conducători de autovehicule să se intercaleze sau să se atașeze unei coloane cu regim de circulație prioritară.

Art. 121. — Oprirea unui autovehicul de către un polițist aflat într-un autovehicul cu regim prioritar se face și prin punerea în funcțiune a dispozitivelor luminoase cu mesaje variabile sau cu brațul. Aceste semnale pot fi adresate concomitent cu transmiterea unui apel prin amplificatorul de voce. Conducătorul de autovehicul căruia i s-a adresat semnalul este obligat să pună în funcțiune de îndată luminile de direcție din dreapta și să oprească în afara părții carosabile sau, dacă aceasta nu este posibil, cât mai aproape de bordură sau acostament.

Art. 122. — (1) Coloanele oficiale se însoțesc de echipaje ale poliției, în condițiile stabilite prin instrucțiuni emise de ministrul de interne.

(2) Coloanele cu specific militar ale Ministerului Apărării Naționale se însoțesc de echipaje de control al circulației care aparțin acestui minister.

Art. 123. — Transporturile agabaritice sau speciale pot fi însoțite de echipaje ale poliției numai cu aprobarea Inspectoratului General al Poliției Române.

CAPITOLUL V Reguli de circulație

SECȚIUNEA 1

Reguli generale

Art. 124. — Vehiculele se conduc pe partea dreaptă a drumului public, în direcția de mers, cu excepția celor trase sau împinse cu mâna, care circulă pe partea stângă.

Art. 125. — (1) Se interzic participanților la trafic aruncarea, lăsarea și abandonarea de obiecte, materiale sau substanțe, precum și crearea de obstacole pe drumul public.

(2) Persoana care nu a putut evita crearea unui obstacol pe drumul public este obligată să îl înlăture și, dacă nu este posibil, să îi semnalizeze prezența și să anunțe imediat administratorul drumului public și cea mai apropiată unitate de poliție ori primul polițist întâlnit.

(3) Obligația de anunțare a poliției revine și participanților la trafic care au sesizat existența pe drum a unui obstacol sau a oricărei alte situații periculoase pentru fluenta și siguranța circulației.

Art. 126. — (1) Conducătorii și pasagerii autovehiculelor, care ocupă locuri prevăzute prin construcție cu centuri de siguranță, sunt obligați să le poarte în timpul circulației pe drumurile publice, atât în localități, cât și în afara acestora.

(2) Copiii cu vârsta sub 12 ani sau cu înălțimea sub 150 cm trebuie să poarte centuri de siguranță adaptate greutatei și dimensiunilor lor, iar cei cu vârsta sub 3 ani se transportă numai în dispozitive de reținere omologate.

(3) Se exceptează de la obligația de a purta centura de siguranță, în interiorul localităților:

a) conducătorii autovehiculelor prevăzute la art. 32 alin. (1) lit. a) și b) din ordonanța de urgență;

b) conducătorii de autoturisme pe timpul executării manevrei de mers înapoi;

c) femeile în stare vizibilă de graviditate;

d) conducătorii de autoturisme care execută servicii de transport public de persoane, în regim de taxi;

e) instructorii auto în timpul orelor de pregătire a cursanților.

(4) În cazul în care în autovehicul există atât locuri dotate cu centuri de siguranță, cât și locuri fără astfel de dispozitive, se ocupă de preferință locurile dotate cu centuri de siguranță.

Art. 127. — (1) Conducătorii și pasagerii motocicletelor și ciclomotoarelor sunt obligați să poarte în timpul circulației pe drumurile publice căști de protecție omologate.

(2) Se interzice transportul pe autovehiculele prevăzute la alin. (1) a mai multe persoane decât locurile stabilite prin construcție și al obiectelor voluminoase.

(3) Copiii în vârstă de până la 7 ani, dacă sunt ținuți în brațe, precum și cei de până la 14 ani se transportă numai în atașul motocicletelor.

Art. 128. — Conducătorilor de autovehicule, ciclomotoare și tramvaie le este interzisă folosirea telefoanelor mobile atunci când aceștia se află în timpul mersului, cu excepția celor prevăzute cu dispozitive de tip „mâini libere“.

SECȚIUNEA a 2-a

Utilizarea părții carosabile

Art. 129. — Conducătorii sunt obligați să conducă vehiculele cât mai aproape de marginea din dreapta părții carosabile.

Art. 130. — Vehiculele trebuie conduse numai pe drumurile, părțile carosabile, benzile sau piste stabilite pentru categoria din care fac parte. În cazul în care pe drumurile publice nu sunt amenajate benzi sau piste speciale pentru ciclomotoare, biciclete și celelalte vehicule fără motor, acestea pot fi conduse și pe acostament în sensul de mers, dacă circulația se poate face fără pericol.

Art. 131. — (1) În cazul în care drumul are două sau mai multe benzi pe sensul de mers, vehiculele vor fi conduse pe banda situată lângă acostament sau bordură. Celelalte benzi pot fi folosite succesiv, de la dreapta spre stânga, dacă banda de circulație utilizată este ocupată, cu obligația de a reveni pe banda din dreapta atunci când acest lucru este posibil.

(2) Pe părțile carosabile cu circulație în ambele sensuri și care au cel puțin trei benzi, vehiculele nu trebuie să fie conduse pe banda situată la marginea din stânga părții carosabile în sensul de mers, dacă printr-un mijloc de semnalizare nu se dispune altfel.

Art. 132. — Vehiculele grele, lente sau agabaritice ori cele care se deplasează cu viteză redusă trebuie conduse numai pe banda de lângă acostament sau bordură, dacă în sensul de mers nu este amenajată o bandă destinată acestora.

Art. 133. — Pe drumul public cu cel mult două benzi pe sens și cu o a treia bandă pe care este amplasată linia tramvaiului lângă axul drumului, conducătorii de vehicule pot folosi această bandă, cu obligația să lase liberă calea tramvaiului, la apropierea acestuia.

Art. 134. — Vehiculele din serviciile de transport public de persoane se conduc pe banda rezervată acestora, dacă o astfel de bandă există și este semnalizată ca atare. Pe aceeași bandă pot circula și autovehiculele prevăzute la art. 32 alin. (1) lit. a) și b) din ordonanța de urgență.

SECȚIUNEA a 3-a

Reguli pentru circulația vehiculelor

§ 1. Poziții în timpul mersului

Art. 135. — (1) Pe drumurile publice pe care sunt aplicate marcaje, conducătorilor de vehicule le este interzisă trecerea peste linia continuă, simplă sau dublă, și peste marcajul pentru spații interzise.

(2) Marcajul discontinuu delimitează benzile, putându-se trece peste el numai atunci când conducătorii de vehicule schimbă banda de circulație, direcția de deplasare ori când s-au angajat în depășire. Aceste manevre se vor executa

numai după ce aceștia au semnalizat și s-au asigurat că nu periclitează siguranța celorlalți participanți la trafic care îi urmează sau îi precedă sau circulă din sens opus.

(3) Obligațiile prevăzute la alin. (2) revin conducătorilor de vehicule și atunci când pe drumul public nu sunt aplicate marcaje.

(4) În cazul în care sensul de circulație este separat de o linie continuă și una discontinuă, conducătorii de vehicule sunt obligați să respecte semnificația liniei celei mai apropiate de vehicul în direcția de deplasare.

Art. 136. — (1) Pe un drum public prevăzut cu minimum trei benzi pe sens, când conducătorii a două autovehicule circulă în aceeași direcție, dar pe benzi diferite și intenționează să se înscrie pe banda liberă dintre ei, cel care circulă pe banda din dreapta este obligat să permită celui care vine din stânga să ocupe acea bandă.

(2) Pe drumul public cu mai multe benzi, conducătorii de autovehicule care circulă pe o bandă care se sfârșește, pentru a continua deplasarea pe banda din stânga trebuie să permită trecerea vehiculelor care circulă pe acea bandă.

Art. 137. — (1) La intersecțiile cu marcaje, conducătorii de vehicule trebuie să se încadreze pe benzile corespunzătoare direcției de mers voite, cu cel puțin 50 m înainte de intersecție și sunt obligați să respecte semnificația indicatoarelor și marcajelor pentru semnalizarea direcției de mers.

(2) La intersecțiile fără marcaje, conducătorii vehiculelor ocupă în mers, cu cel puțin 50 m înainte de intersecție, următoarele poziții:

- a) rândul din dreapta, cei care vor să schimbe direcția de mers spre dreapta;
- b) rândul din stânga, cei care vor să schimbe direcția de mers spre stânga;
- c) oricare dintre rânduri, cei care vor să meargă înainte.

(3) Dacă în intersecție circulă și tramvaie, iar spațiul dintre șina din dreapta și trotuar nu permite circulația pe două rânduri, toți conducătorii de vehicule, indiferent de direcția de deplasare, vor circula pe un singur rând, lăsând liber traseul tramvaiului.

(4) În cazul în care tramvaiul este oprit într-o stație fără refugiu pentru pietoni, vehiculele trebuie să oprească în ordinea sosirii, în spatele acestuia, și să-și reia deplasarea numai după ce ușile tramvaiului au fost închise.

Art. 138. — Schimbarea direcției de mers prin virare la dreapta sau la stânga este interzisă în locurile unde sunt instalate indicatoare cu această semnificație.

Art. 139. — Dacă în apropierea unei intersecții este instalat un indicator sau aplicat un marcaj care obligă să se circule într-o anumită direcție, vehiculele trebuie să fie conduse numai în direcția sau direcțiile indicate.

Art. 140. — Se interzice circulația participanților la trafic pe sectoarele de drum public la începutul cărora sunt instalate indicatoare cu această semnificație.

§ 2. Semnalele conducătorilor de vehicule

Art. 141. — Conducătorii de vehicule semnalizează cu mijloacele de avertizare sonoră, luminoasă sau cu brațul,

ori de câte ori este necesar, pentru evitarea unui pericol imediat.

Art. 142. — (1) Mijloacele de avertizare sonoră trebuie folosite de la o distanță de cel puțin 25 m față de cei cărora li se adresează, pe o durată de timp care să asigure perceperea semnalului și fără să-i determine pe aceștia la manevre ce pot pune în pericol siguranța circulației.

(2) Semnalizarea cu mijloacele de avertizare sonoră nu poate fi folosită în zonele de acțiune a indicatorului „Claxonarea interzisă”, cu excepția cazurilor prevăzute la art. 141.

(3) Se exceptează de la alin. (2) autovehiculele prevăzute la art. 32 alin. (1) lit. a) și b) din ordonanța de urgență.

Art. 143. — (1) Conducătorii de vehicule sunt obligați ca de la lăsarea serii și până în zorii zilei, ziua când plouă torențial, ninge abundent sau este ceață densă, ori în alte condiții care reduc vizibilitatea pe drumul public, precum și în tuneluri, să folosească instalația de iluminare a vehicului astfel:

a) luminile de poziție sau de staționare, în timpul opririi pe partea carosabilă în afara localităților;

b) luminile de întâlnire sau de drum, în mers, atât în localități, cât și în afara acestora, după gradul de iluminare a drumului public, iar când plouă torențial, ninge abundent sau este ceață densă, ori în alte condiții care reduc vizibilitatea pe drum, și luminile de ceață.

(2) La apropierea a două vehicule care circulă din sensuri opuse, conducătorii acestora sunt obligați ca de la o distanță de cel puțin 200 m să folosească luminile de întâlnire concomitent cu reducerea vitezei.

(3) Semnalizarea prin schimbarea luminilor de întâlnire cu cele de drum se folosește pe timp de noapte la intersecțiile care nu sunt dirijate prin semnale luminoase sau de către polițiști, precum și în condiții de vizibilitate redusă.

Art. 144. — Sunt obligați să folosească ziua, permanent, luminile de întâlnire:

a) conducătorii motocicletelor și ciclomotoarelor;

b) conducătorii autovehiculelor care însoțesc coloane militare sau cortegii, transportă grupuri organizate de persoane și cele care tractează alte vehicule sau care transportă mărfuri și produse periculoase.

Art. 145. — (1) Conducătorii de vehicule sunt obligați să semnalizeze schimbarea direcției de deplasare, depășirea, oprirea și punerea în mișcare.

(2) Intenția conducătorilor de autovehicule de a schimba direcția de mers, depășirea și oprirea se semnalizează prin punerea în funcțiune a luminii intermitente a semnalizatoarelor cu cel puțin 50 m în localități și 100 m în afara localităților, înainte de efectuarea manevrelor.

(3) Oprirea autovehiculelor pe partea carosabilă se semnalizează cu lumina roșie din spate.

Art. 146. — Conducătorii vehiculelor cu două roți, precum și ai celor cu tracțiune animală ori ai celor trase sau împinse cu mâna semnalizează intenția lor de a schimba direcția de deplasare sau de a depăși, cu brațul întins

orizontal, cu cel puțin 25 m înainte de efectuarea manevrelor. Oprirea acestor vehicule se semnalizează prin balansarea brațului drept în plan vertical.

Art. 147. — (1) Luminile de avarie se folosesc când vehiculul a rămas în pană ori a fost avariat și nu poate fi deplasat imediat în afara părții carosabile.

(2) Luminile de avarie se utilizează și în orice alte împrejurări în care vehiculul imobilizat pe drumul public sau care se deplasează foarte lent constituie el însuși un pericol pentru ceilalți participanți la trafic.

(3) Conducătorii de autovehicule trebuie să pună în funcțiune luminile de avarie, în mod succesiv, în ordinea opririi și în cazul în care această manevră este impusă de blocarea circulației pe sensul de mers.

Art. 148. — Se interzice deținerea în autovehicule, montarea pe acestea sau folosirea în circulația pe drumurile publice a semnalelor speciale de avertizare luminoasă și sonoră, cu excepția autovehiculelor prevăzute la art. 32 alin. (1) lit. a) și b) din ordonanța de urgență.

§ 3. Depășirea

Art. 149. — (1) Depășirea vehiculelor se face numai pe partea stângă, în sensul de mers, cu excepția celor ai căror conducători au semnalizat și s-au încadrat corespunzător schimbării direcției de deplasare spre stânga și a tramvaielor, care se depășesc pe partea dreaptă.

(2) Tramvaiele aflate în mers pot fi depășite și pe partea stângă atunci când drumul public este cu sens unic sau când între șina din dreapta și marginea drumului nu există spațiu suficient pentru depășire.

Art. 150. — Conducătorul de vehicul care efectuează depășirea este obligat:

a) să se asigure că cel care îl urmează sau îl precedă nu a semnalizat intenția începerii unei manevre similare și că poate depăși fără a pune în pericol sau stânjeni circulația din sens opus;

b) să semnalizeze intenția de efectuare a depășirii;

c) să păstreze în timpul depășirii o distanță laterală suficientă față de vehiculul depășit;

d) să reintre pe banda de circulație inițială după ce s-a asigurat că poate efectua această manevră în condiții de siguranță pentru vehiculul depășit și pentru ceilalți participanți la trafic.

Art. 151. — Conducătorul de vehicul care urmează să fie depășit este obligat:

a) să nu mărească viteza de deplasare;

b) să circule cât mai aproape de marginea din dreapta a părții carosabile.

Art. 152. — (1) Se interzice depășirea vehiculelor:

a) în intersecții cu circulația nedirijată prin mijloace de semnalizare rutieră ori de către polițiști;

b) în apropierea vârfurilor de rampă, când vizibilitatea este redusă sub 50 m;

c) în curbe și în orice alte locuri unde vizibilitatea este redusă sub 50 m;

d) pe pasaje denivelate, pe poduri, sub poduri și în tuneluri. Prin excepție, pot fi depășite în aceste locuri vehiculele cu tracțiune animală, motocicletele, ciclomotoarele și

bicicletele, dacă lungimea segmentului de vizibilitate a drumului este mai mare de 20 m, iar lățimea drumului, de cel puțin 7 m;

e) pe treceri pentru pietoni semnalizate prin indicatoare și marcaje;

f) pe treceri la nivel cu calea ferată curentă și la mai puțin de 50 m de acestea;

g) în stații de tramvai, atunci când acesta este oprit, iar stația nu este prevăzută cu refugiu pentru pietoni;

h) în zona de acțiune a indicatorului „Depășirea interzisă”;

i) când pentru efectuarea manevrei se trece efectiv peste marcajul continuu, simplu sau dublu, care desparte sensurile de mers, iar autovehiculele circulă pe contrasens;

j) în situația când din sens opus se apropie un alt vehicul al cărui conducător este obligat să efectueze manevre de evitare pentru a nu intra în coliziune;

k) în locul unde s-a format o coloană de vehicule în așteptare, dacă prin aceasta se intră pe sensul opus de circulație.

(2) Se interzice depășirea coloanei oficiale asigurate, înainte și în urmă, cu echipaje ale poliției.

§ 4. Trecerea pe lângă vehiculele care circulă din sens opus

Art. 153. — (1) La întâlnirea a două vehicule care circulă din sensuri opuse, conducătorii acestora sunt obligați să circule cât mai aproape de marginea din dreapta a părții carosabile, în sensul lor de mers.

(2) Dacă mersul înainte este obturat de un obstacol sau de prezența altor participanți la trafic, care impune trecerea pe sensul opus, conducătorul vehiculului este obligat să reducă viteza și, la nevoie, să oprească pentru a permite trecerea vehiculelor care circulă din sens opus.

(3) Pe drumurile publice înguste, unde trecerea vehiculelor care circulă din sensuri opuse, unele pe lângă altele, este imposibilă sau periculoasă, conducătorii acestora se vor conforma semnalizării existente.

(4) Pe drumurile publice cu declivități pronunțate, unde trecerea vehiculelor care circulă din sensuri opuse, unele pe lângă altele, este imposibilă sau periculoasă, cele care coboară sunt obligate să oprească pentru a permite trecerea vehiculelor care urcă.

(5) În cazurile prevăzute la alin. (3) și (4), dacă unul dintre vehicule trebuie să execute o manevră de mers înapoi, ansamblul de vehicule trece înaintea oricărui alt vehicul, vehiculul greu înaintea celui ușor, iar autobuzul înaintea autovehiculului de transport mărfuri.

(6) La vehiculele de aceeași categorie, obligația de a efectua o manevră de mers înapoi revine conducătorului care coboară, cu excepția cazului când este mai ușor și există condiții pentru conducătorul care urcă să execute această manevră, mai ales atunci când se află aproape de un refugiu.

§ 5. Viteza și distanța între vehicule

Art. 154. — (1) Conducătorii de vehicule sunt obligați să respecte viteza maximă admisă pe sectorul de drum pe care circulă și pentru categoria din care face parte vehicu-

lul condus, precum și cea impusă prin mijloacele de semnalizare.

(2) Nerespectarea regimului de viteză stabilit potrivit prezentului regulament se constată de către polițiști, cu mijloace tehnice certificate, în condițiile legii.

Art. 155. — (1) Limita maximă de viteză în localități este de 50 km/h.

(2) Pe anumite sectoare de drum din interiorul localităților, administratorul drumului poate stabili pentru autoturisme și limite de viteză superioare, dar nu mai mult de 80 km/h. Limitele de viteză mai mari de 50 km/h se stabilesc numai cu acordul poliției.

(3) Pe anumite sectoare de drum din interiorul municipiilor și orașelor, ținând seama de împrejurări și de intensitatea circulației, administratorul drumului, cu acordul poliției, poate stabili și limite de viteză inferioare, dar nu mai puțin de 30 km/h.

(4) Limitele maxime de viteză, în afara localităților, sunt:

a) pe autostrăzi, 130 km/h;

b) pe drumurile expres sau pe cele naționale europene (E), 100 km/h;

c) pe celelalte categorii de drumuri, 90 km/h.

Art. 156. — Vitezele maxime admise în afara localităților pentru categoriile de autovehicule prevăzute la art. 53 sunt:

a) 130 km/h pe autostrăzi, 100 km/h pe drumurile expres sau naționale europene (E) și 90 km/h pe celelalte categorii de drumuri, pentru autovehiculele din categoria A și B;

b) 110 km/h pe autostrăzi, 90 km/h pe drumurile expres sau naționale europene (E) și 80 km/h pe celelalte categorii de drumuri, pentru autovehiculele din categoria C, D și D1;

c) 90 km/h pe autostrăzi, 80 km/h pe drumurile expres sau naționale europene (E) și 70 km/h pentru celelalte categorii de drumuri, pentru autovehiculele din subcategoriile B1 și C1;

d) 50 km/h, pentru tractoare și ciclomotoare.

Art. 157. — (1) Se interzice conducătorilor de vehicule să circule cu viteză sub limita minimă admisă, să reducă brusc viteza ori să efectueze o oprire neașteptată, fără motiv întemeiat.

(2) Conducătorul de vehicul este obligat, în funcție de viteza cu care circulă, să păstreze o distanță de siguranță față de vehiculul ce-l precedă, pentru a putea evita o coliziune în cazul când conducătorul acestuia reduce brusc viteza sau oprește în mod neașteptat.

Art. 158. — Conducătorul de vehicul este obligat să reducă viteza, dacă prevede un pericol, în următoarele situații:

a) la trecerea prin intersecțiile cu circulație nedirijată;

b) pe poduri, sub poduri sau în tuneluri;

c) în curbe periculoase sau lipsite de vizibilitate;

d) la trecerile la nivel cu calea ferată;

e) la trecerea pe lângă grupuri și coloane, indiferent dacă acestea se află în mers sau staționează;

f) la trecerea pe lângă animale;

g) în perimetrul piețelor aglomerate;

h) atunci când circulă din direcție opusă tramvaielor, troleibuzelor sau autobuzelor oprite în stații, pe drumurile cu o singură bandă pe sens;

i) la depășirea troleibuzelor și autobuzelor oprite în stații, precum și a tramvaielor aflate în stații prevăzute cu refugiu;

j) pe timp de ceață, ploaie torențială sau ninsoare abundentă;

k) pe drumuri cu denivelări, semnalizate ca atare, precum și pe cele acoperite cu polei, zăpadă, mâzgă sau piatră cubică umedă;

l) în zona de acțiune a indicatoarelor de avertizare „Copii” sau „Animale”;

m) la trecerile pentru pietoni semnalizate prin indicatoare sau marcaje;

n) la schimbarea direcției de mers prin viraje;

o) atunci când autovehiculul care circulă înaintea sa semnalizează intenția de a schimba banda de circulație sau direcția de deplasare.

Art. 159. — Administratorul drumului public, cu acordul poliției, este obligat ca în locurile prevăzute la art. 158 să instaleze indicatoare de avertizare și să ia măsuri pentru realizarea de amenajări rutiere care să determine conducătorii de vehicule să reducă viteza de deplasare.

§ 6. Reguli referitoare la manevre în timpul mersului

Art. 160. — (1) Conducătorul de vehicul care intenționează să pornească de pe loc sau să oprească, să întoarcă, să iasă dintr-un rând de vehicule staționate sau să intre într-un asemenea rând, să vireze spre dreapta sau spre stânga pentru schimbarea benzii ori direcției de deplasare sau să meargă înapoi este obligat să efectueze aceste manevre numai după ce a semnalizat și s-a asigurat că o poate face fără a pune în pericol participanții la trafic care îl urmează, îl precedă ori cu care urmează să se întâlnească, ținând seama de poziția, direcția și viteza acestora.

(2) Semnalul dat trebuie menținut pe întreaga durată a manevrei și oprit de îndată ce aceasta a fost efectuată.

(3) În situațiile în care există benzi speciale pentru executarea manevrei, schimbarea direcției de deplasare se face prin stânga, iar dacă există un marcaj de ghidare, cu respectarea semnificației acestuia.

(4) Schimbarea direcției de mers spre stânga, în cazul autovehiculelor care intră într-o intersecție circulând pe același drum în aliniament, dar din sensuri opuse, se efectuează prin stânga centrului intersecției, fără intersectarea traiectoriei acestora.

(5) Amenajările rutiere sau obstacolele din zona mediană a părții carosabile se ocolesc prin partea dreaptă.

Art. 161. — Conducătorul de vehicul care constată că vehiculele care circulă înaintea lui semnalizează intenția de a schimba banda de circulație sau direcția de deplasare este obligat să asigure condițiile pentru realizarea acestor manevre în deplină siguranță.

Art. 162. — La apropierea de o stație de troleibuz sau autobuz prevăzută cu alveolă, din care conducătorul unui

astfel de vehicul semnalizează intenția de a ieși, conducătorul de autovehicul care circulă pe banda de lângă acostament sau bordură este obligat să reducă viteza și, la nevoie, să oprească pentru a-i permite reintrarea în trafic.

Art. 163. — Pentru a putea întoarce vehiculul de pe un sens de mers pe celălalt prin manevra înainte și înapoi sau prin viraj, conducătorul acestuia este obligat să semnalizeze și să se asigure că din față, din spate sau din lateral nu circulă în acel moment nici un vehicul.

Art. 164. — Se interzice întoarcerea vehiculului:

a) în locul unde este instalat indicatorul cu semnificația „Întoarcerea interzisă”;

b) pe trecerile pentru pietoni;

c) în curbe și alte locuri unde vizibilitatea este redusă sub 50 m;

d) în apropierea vârfurilor de rampă sau la mai puțin de 50 m de o parte și de alta a acesteia;

e) în locurile unde soliditatea drumului nu permite;

f) pe poduri, sub poduri, în tuneluri, pe viaducte și pasaje denivelate;

g) pe trecerile la nivel cu calea ferată sau la mai puțin de 50 m de acestea;

h) pe drumurile cu sens unic;

i) în locurile unde oprirea este interzisă, cu excepția intersecțiilor.

Art. 165. — (1) Se interzice mersul înapoi cu vehiculul:

a) în cazurile prevăzute la art. 164, cu excepția lit. h);

b) pe o distanță mai mare de 50 m;

c) la ieșirea din garaje și curți ori alte spații laterale drumului.

(2) În cazul în care vizibilitatea în spate este împiedicată, vehiculul poate fi manevrat înapoi numai atunci când conducătorul acestuia este dirijat de persoane aflate în afara vehiculului.

(3) Mersul înapoi cu autovehiculul trebuie semnalizat cu lumina sau luminile speciale din dotare. Se recomandă dotarea autovehiculelor și cu dispozitive sonore pentru semnalizarea acestei manevre.

§ 7. Intersecții și obligația de a ceda trecerea

Art. 166. — (1) Când două vehicule se apropie simultan de o intersecție, venind de pe drumuri publice pe care nu sunt instalate indicatoare de prioritate, vehiculele care vin dinspre dreapta au prioritate de trecere.

(2) Are prioritate și vehiculul care circulă pe un drum public pe care este instalat indicatorul cu semnificația „Drum cu prioritate” ori „Prioritate față de circulația din sens invers” sau care se apropie de o intersecție unde este instalat indicatorul cu semnificația „Intersecție cu un drum fără prioritate”.

(3) Au prioritate de trecere autovehiculele prevăzute la art. 32 alin. (1) lit. a) și b) din ordonanța de urgență, precum și tramvaiele în mișcare, cu respectarea celorlalte dispoziții din prezentul regulament.

(4) Când două vehicule urmează să se întâlnească într-o intersecție dirijată prin indicatoare, venind de pe două

drumuri publice unde sunt instalate indicatoare cu aceeași semnificație, vehiculul care vine din dreapta are prioritate.

Art. 167. — Nu are prioritate de trecere:

a) vehiculul care intră pe un drum public venind de pe un drum lateral, de categorie inferioară;

b) vehiculul care intră într-o intersecție venind de pe un drum public pe care nu este instalat vreun indicator de prioritate, față de vehiculele care circulă dinspre dreapta;

c) vehiculul care circulă pe un drum public pe care este instalat unul din indicatoarele cu semnificația „Cedează trecerea” sau „Oprire”;

d) vehiculul care întâlnește indicatorul „Prioritate pentru circulația din sens invers”;

e) vehiculul care intră într-o intersecție cu circulație în sens giratoriu față de cel care circulă în interiorul acesteia;

f) vehiculul care coboară o pantă față de vehiculul care urcă;

g) vehiculul care se pune în mișcare sau care iese din garaj, curte, gang față de vehiculul care circulă pe drumul public, indiferent de direcția de deplasare. Se exceptează autovehiculul din serviciile de transport public de persoane care se pune în mișcare din stațiile prevăzute cu alveole;

h) vehiculul care execută virajul spre stânga față de cel care circulă din sens opus, inclusiv atunci când circulația în intersecție este dirijată prin semnale luminoase;

i) tramvaiul care efectuează virajul spre stânga față de vehiculele care circulă din sens opus, dacă semnalizarea rutieră din acea zonă nu stabilește o altă regulă;

j) vehiculul care efectuează un viraj spre stânga sau spre dreapta și se intersectează cu un biciclist care circulă pe o pistă pentru biciclete, semnalizată ca atare.

§ 8. Trecerea la nivel cu calea ferată

Art. 168. — (1) La trecerea la nivel cu calea ferată curentă, conducătorul de vehicul este obligat să circule cu viteză redusă și să se asigure că din stânga sau din dreapta nu se apropie un vehicul feroviar.

(2) La traversarea căii ferate, pietonii sunt obligați să se asigure că din stânga sau din dreapta nu se apropie un vehicul feroviar.

Art. 169. — (1) Conducătorul de vehicul poate traversa calea ferată curentă prevăzută cu bariere sau semibariere, dacă acestea sunt ridicate și semnalele luminoase și sonore nu funcționează, iar semnalul cu lumină albă intermitentă cu cadență lentă este în funcțiune.

(2) Când circulația la trecerea la nivel cu calea ferată curentă este dirijată de agenți de cale ferată, conducătorul de vehicul trebuie să respecte semnalele acestora.

Art. 170. — (1) Conducătorul de vehicul este obligat să oprească atunci când:

a) barierele sau semibarierele sunt coborâte, în curs de coborâre sau ridicare;

b) semnalul cu lumini roșii și/sau semnalul sonor sunt în funcțiune;

c) întâlnește indicatorul „Trecerea la nivel cu calea ferată simplă, fără bariere”, „Trecerea la nivel cu calea ferată dublă, fără bariere” sau „Oprire”.

(2) Vehiculele trebuie să oprească, în ordinea sosirii, în dreptul indicatoarelor prevăzute la alin. (1) lit. c) sau, după caz, înaintea marcajului pentru oprire, în locul în care există vizibilitate maximă asupra căii ferate ori înaintea barierele sau semibarierele, când acestea sunt închise, în curs de coborâre sau ridicare.

Art. 171. — (1) În cazul imobilizării unui vehicul pe calea ferată, conducătorul acestuia este obligat să scoată imediat pasagerii din vehicul și să elibereze platforma căii ferate, iar când nu este posibil, să semnalizeze prezența vehiculului cu orice mijloc adecvat.

(2) Participanții la trafic, care se găsesc în apropierea locului unde un vehicul a rămas imobilizat pe calea ferată, sunt obligați să acorde sprijin pentru scoaterea acestuia sau, când nu este posibil, pentru semnalizarea prezenței lui.

(3) Conducătorului de vehicul îi este interzis să treacă sau să ocolească porțile de gabarit instalate înaintea căilor ferate electrificate, dacă înălțimea sau încărcătura vehiculului atinge ori depășește partea superioară a porții.

Art. 172. — (1) La intersectarea unui drum public cu o cale ferată industrială, accesul vehiculelor feroviare se face numai după semnalizarea corespunzătoare și din timp de către cel puțin un agent de cale ferată.

(2) În cazul prevăzut la alin. (1), conducătorii de vehicule sunt obligați să se conformeze numai semnificației semnalelor agenților de cale ferată.

§ 9. Oprirea, staționarea și parcare

Art. 173. — (1) În localități vehiculele oprite sau staționate voluntar pe partea carosabilă trebuie așezate cât mai aproape de marginea din dreapta a sensului de mers, paralel cu trotuarul sau cu axul drumului, pe un singur rând, dacă printr-un mijloc de semnalizare nu se dispune altfel. Motocicletele fără ataș, ciclomotoarele și bicicletele pot fi oprite sau staționate cel mult două, una lângă alta.

(2) Pe drumurile cu sens unic, oprirea sau staționarea voluntară a vehiculelor este permisă și pe partea stângă, dacă rămâne liberă cel puțin o bandă de circulație.

(3) În afara localităților oprirea sau staționarea voluntară a vehiculelor se face în afara părții carosabile, iar atunci când nu este posibil, cât mai aproape de marginea din dreapta drumului, paralel cu axul acestuia.

Art. 174. — Se interzice oprirea voluntară a vehiculelor:

a) în zona de acțiune a indicatorului „Oprirea interzisă” și a marcajului cu semnificația de interdicere a opririi;

b) la o distanță mai mică de 50 m de o trecere la nivel cu calea ferată;

c) pe poduri, pe și sub pasaje denivelate, pe viaducte și în tuneluri;

d) în curbe și în alte locuri cu vizibilitate redusă sub 50 m;

e) în locul unde este instalat indicatorul „Trecere pentru pietoni” sau pe marcajele de traversare pentru pietoni ori la mai puțin de 25 m înainte și după acestea;

f) în intersecții, inclusiv cele cu sens giratoriu, precum și în zona de presecție unde sunt aplicate marcaje

continue, iar în lipsa acestora, la o distanță mai mică de 5 m de colțul intersecției;

g) la mai puțin de 25 m de indicatorul stației pentru mijloacele de transport public de persoane;

h) în dreptul altui vehicul oprit pe partea carosabilă, dacă prin aceasta se stânjenește circulația a două vehicule venind din sensuri opuse, precum și în dreptul marcajului continuu, în cazul în care conducătorii celorlalte vehicule care circulă în același sens ar fi obligați, din această cauză, să treacă peste acest marcaj;

i) pe sectoarele de drum unde este instalat indicatorul cu semnificația „Depășirea interzisă“;

j) în dreptul unui indicator sau semnal luminos, dacă prin aceasta se împiedică observarea lor;

k) pe sectoarele de drum unde sunt instalate indicatoarele cu semnificația „Drum îngustat“, „Prioritate pentru circulația din sens invers“ sau „Prioritate față de circulația din sens invers“;

l) pe pistele obligatorii pentru pietoni și/sau bicicliști ori pe benzile rezervate unor anumite categorii de vehicule, semnalizate ca atare;

m) pe platforma căii ferate sau de tramvai ori în apropierea acestora, dacă circulația vehiculelor pe șine ar putea fi stânjenită sau împiedicată;

n) pe autostrăzi, pe drumurile expres și pe cele naționale europene (E).

Art. 175. — Se interzice staționarea voluntară a vehiculelor:

a) în toate cazurile în care este interzisă oprirea voluntară;

b) în zona de acțiune a indicatorului cu semnificația „Staționarea interzisă“ și a marcajului cu semnificația de interdicere a staționării;

c) pe drumurile publice cu o lățime mai mică de 6 m;

d) în dreptul căilor de acces care deserveșc proprietățile alăturate drumurilor publice;

e) pe partea carosabilă a drumurilor naționale. În cazul în care nu este posibilă scoaterea vehiculelor în afara părții carosabile, acestea vor staționa cât mai aproape de marginea drumului;

f) în pante și în rampe;

g) în locul unde este instalat indicatorul cu semnificația „Staționare alternantă“, în altă zi sau perioadă decât cea permisă, sau indicatorul cu semnificația „Zonă de staționare cu durată limitată“ peste durata stabilită.

Art. 176. — (1) Orice vehicul care staționează pe timp de noapte pe partea carosabilă a unui drum public, acolo unde staționarea este permisă, trebuie să fie semnalizat cu lanterne de poziție, dacă locul de staționare nu este iluminat.

(2) Se interzice staționarea pe drumurile publice în timpul nopții a tractoarelor, mașinilor și utilajelor agricole, remorcilor, vehiculelor cu tracțiune animală ori a celor trase sau împinse cu mâna.

Art. 177. — (1) Se interzice oprirea sau staționarea pe trotuare. Autoritatea competentă poate permite oprirea sau staționarea, parțial sau total, a unui vehicul pe trotuar, cu respectarea marcajului, iar în lipsa acestuia, numai dacă

rămâne liber cel puțin un culoar de minimum 1,5 m lățime înspre marginea opusă părții carosabile, pentru circulația pietonilor.

(2) Sunt exceptate de la prevederile art. 174 și 175 autovehiculele prevăzute la art. 32 alin. (1) lit. a) și b) din ordonanța de urgență.

Art. 178. — (1) Se interzice conducătorului de autovehicul și pasagerilor ca în timpul opririi sau staționării să deschidă sau să lase deschise ușile acestuia ori să coboare fără să se asigure că nu creează un pericol pentru circulație.

(2) Conducătorul care staționează cu autovehiculul trebuie să oprească motorul, să introducă maneta într-o treaptă de viteză ori în treapta de parcare, să pună în funcțiune dispozitivele de frânare, de staționare și antifurt și să încuie ușile.

(3) Conducătorul care staționează cu autovehiculul în pantă sau în rampă, în afara obligațiilor prevăzute la alin. (1), trebuie să bracheze roțile spre trotuar sau spre un obstacol aflat la marginea drumului.

Art. 179. — Parcarea vehiculelor este permisă numai în locurile special destinate acestui scop, semnalizate prin indicatoare sau marcaje. În aceste locuri vehiculele vor trebui așezate unul lângă altul, conducătorii lor având obligația să respecte și celelalte reguli stabilite pentru staționare.

§ 10. **Alte obligații și interdicții pentru conducătorii de autovehicule și tramvaie**

Art. 180. — Conducătorul de autovehicul sau tramvai este obligat:

1. Să aibă asupra sa actul de identitate, permisul de conducere, certificatul de înmatriculare sau de înregistrare și, după caz, atestatul profesional, precum și celelalte documente prevăzute de legislația în vigoare.

2. Să circule numai pe sectoarele de drum pe care îi este permis accesul și să respecte normele referitoare la masele totale maxime autorizate admise de autoritatea competentă pentru autovehiculele conduse.

3. Să verifice funcționarea sistemului de lumini și semnalizare, a instalației de climatizare, să mențină permanent curate parbrizul, luneta și geamurile laterale ale autovehiculului, precum și plăcuțele cu numărul de înmatriculare sau înregistrare ale autovehiculului și remorcii.

4. Să aibă în autovehicul trusa medicală de prim ajutor, triunghiuri reflectorizante și stingător de incendiu omologate.

5. Să transporte polițiștii, la cererea acestora, pentru luarea de măsuri legale ce nu suferă amânare și nu pot fi aduse la îndeplinire altfel.

6. Să oprească imediat autovehiculul la semnalele regulamentare ale polițiștilor de frontieră, aflați în zona de competență.

7. Să acorde prioritate pietonilor angajați în traversarea drumurilor publice, pe trecerile marcate sau semnalizate cu indicator. Atunci când drumul este prevăzut cu cel puțin două benzi de circulație pe sens, conducătorul de autovehicul sau tramvaie trebuie să acorde prioritate de trecere pietonilor angajați în traversare pe sensul lui de mers.

8. Să sesizeze cea mai apropiată unitate de poliție imediat ce ia cunoștință despre existența, pe drumul public pe care a circulat, a obstacolelor sau surpărilor de natură a pune în pericol siguranța circulației.

9. Să înmâneze, la cerere, polițistului documentele prevăzute la pct. 1, precum și cele referitoare la bunurile transportate.

CertIFICATELE DE ÎNREGISTRARE ALE AUTOVEHICULELOR aparținând Ministerului Apărării Naționale și documentele referitoare la natura și greutatea bunurilor transportate cu aceste autovehicule sunt exceptate de la controlul polițiștilor.

10. Să se prezinte în termen la unitatea de poliție care l-a invitat, pentru soluționarea oricărei probleme legate de calitatea de conducător de autovehicul sau de deținător de vehicul înmatriculat sau înregistrat.

11. Să permită controlul stării tehnice a vehiculului, precum și al bunurilor transportate, în condițiile legii.

12. Să conducă în așa fel încât să nu stropească pe ceilalți participanți la trafic.

13. Să oprească motorul și să semnalizeze autovehiculul imobilizat în pasaje subterane sau tuneluri.

14. Să ia toate măsurile pentru înlăturarea defecțiunilor survenite pe parcursul deplasării, atunci când autovehiculul nu mai îndeplinește condițiile tehnice, iar dacă nu le poate remedia pe loc, să se deplaseze la cea mai apropiată unitate de depanare, cu o viteză care să îi asigure evitarea oricărui accident.

15. Să ajute la scoaterea de pe partea carosabilă sau la deplasarea lângă bordură sau acostament a autovehiculului rămas în pană sau avariat într-un accident.

16. Să dea întâietate, la alimentarea cu combustibil, autovehiculelor prevăzute la art. 32 alin. (1) lit. a) și b) din ordonanța de urgență.

17. Să se prezinte la verificarea medicală sau psihologică la solicitarea poliției ori periodic, potrivit legii.

18. Să aplice pe parbrizul și pe luneta autovehiculului semnul distinctiv stabilit pentru conducătorii de autovehicule începători, dacă are o vechime în conducere sub 1 an.

Art. 181. — Se interzice conducătorului de autovehicul sau tramvai:

1. Să conducă autovehiculul sau tramvaiul după ce a consumat băuturi alcoolice, produse sau substanțe stupefiante ori medicamente cu efecte similare acestora, precum și în cazul în care este bolnav, rănit sau într-o stare avansată de oboseală, de natură a pune în pericol siguranța circulației.

2. Să transporte în autovehicul sau tramvai mai multe persoane decât numărul de locuri stabilite în certificatul de înmatriculare sau înregistrare.

3. Să transporte persoane în stare de ebrietate pe motocicletă sau în cabina ori în caroseria autovehiculului destinat transportului de mărfuri.

4. Să transporte persoane în caroseria autobasculantei, pe autocisternă, pe platformă, deasupra încărcăturii, pe părțile laterale ale caroseriei, sau persoane care stau în picioare în caroseria autocamionului, pe scări și în

remorcă, cu excepția celei special amenajate pentru transportul persoanelor.

5. Să transporte copii în vârstă de până la 12 ani pe scaunul din față al autovehiculului, chiar dacă sunt ținuți în brațe de persoane majore.

6. Să transporte în și pe autoturism obiecte a căror lungime sau lățime depășește, împreună cu încărcătura, dimensiunile acestuia.

7. Să deschidă ușile autovehiculului sau tramvaiului în timpul mersului, să pornească de pe loc cu ușile deschise.

8. Să aibă în timpul mersului preocupări de natură a-i distra în mod periculos atenția ori să folosească instalații de sonorizare la un nivel de zgomot care ar afecta deplasarea în siguranță, a lui și a celorlalți participanți la trafic.

9. Să intre pe drumurile modernizate cu autovehiculul care are pe roți sau pe caroserie noroi ce se depune pe partea carosabilă ori din care cad sau se scurg produse, substanțe sau materiale ce pot pune în pericol siguranța circulației.

10. Să aplice pe parbriz, lunetă sau pe geamurile laterale afișe, reclame publicitare sau înscrisuri de natură a conferi liberă trecere, acces sau prioritate în circulația pe drumurile publice, cu excepția autovehiculelor aparținând medicilor avizați de Ministerul Sănătății și Familiei și a celor destinate transportului copiilor și persoanelor cu handicap, care vor avea aplicate în colțul din stânga jos al parbrizului semnul distinctiv stabilit de acest minister.

11. Să aibă aplicate folii sau accesorii pe parbrize, lunetă ori pe geamurile laterale ce restrâng sau estompează vizibilitatea în timpul mersului, atât din interior, cât și din exterior, ori să împiedice sau să diminueze eficacitatea dispozitivelor de iluminare și semnalizare luminoasă ori citirea numărului de înmatriculare.

12. Să lase liber în timpul mersului volanul, ghidonul sau maneta de comandă.

13. Să folosească în mod abuziv mijloacele de avertizare sonoră.

14. Să circule cu autovehiculul cu masa totală maximă autorizată mai mare de 3,5 tone pe drumurile acoperite cu zăpadă, gheață sau polei, fără a avea montate pe roți lanțuri sau alte echipamente antiderapante omologate, în perioadele și pe drumurile stabilite prin ordin al ministrului lucrărilor publice, transporturilor și locuinței.

15. Să circule având montate pe autovehicul anvelope cu alte dimensiuni sau caracteristici decât cele prevăzute în certificatul de înmatriculare ori care prezintă tăieturi sau rupturi ale cordului sau sunt uzate peste limita admisă.

16. Să folosească un autovehicul care emană noxe peste limita legală admisă ori al cărui zgomot în mers sau staționare depășește pragul fonic prevăzut de lege.

17. Să circule cu autovehiculul având plăcuțele cu numerele de înmatriculare deteriorate ori neconforme cu standardul.

18. Să săvârșească acte sau gesturi obscene, să profereze injurii, să adreseze expresii jignitoare sau vulgare, să amenințe cu acte de violență pe ceilalți participanți la trafic,

de natură să provoace indignarea ori să lezeze demnitatea și onoarea acestora.

19. Să circule cu autovehiculul avariat mai mult de 30 de zile de la data producerii avariei.

§ 11. **Transportul de mărfuri și persoane**

Art. 182. — (1) Vârsta minimă a conducătorului de vehicule angajat în transportul de mărfuri este după cum urmează:

- a) 18 ani, pentru vehicule sau ansambluri de vehicule, având masa maximă totală autorizată de până la 7,5 tone;
- b) 21 de ani pentru alte vehicule sau 18 ani dacă persoana în cauză deține un atestat profesional care să confirme că a absolvit un curs de calificare pentru conducătorii de vehicule destinate transportului rutier de mărfuri.

(2) Conducătorul de vehicul angajat în transportul public de persoane trebuie să aibă cel puțin 21 de ani împliniți. În cazul în care conducătorul de vehicul angajat în transportul public de persoane circulă pe rute care depășesc 50 de km trebuie să îndeplinească în plus și una din următoarele condiții:

- a) să fi condus cel puțin un an vehicule cu masa totală maximă autorizată mai mare de 3,5 tone, destinate transportului de mărfuri;
- b) să fi condus cel puțin un an vehicule destinate transportului public de persoane pe rute ce nu depășesc 50 de km, dacă autoritatea competentă consideră experiența astfel dobândită ca fiind suficientă;
- c) să dețină un atestat profesional care să confirme că a absolvit un curs de calificare pentru conducătorii de vehicule utilizate în transportul public de persoane.

(3) Conducătorul vehiculului care efectuează transport de mărfuri sau public de persoane trebuie să respecte, pe lângă condițiile prevăzute în prezentul regulament, timpii de conducere, de repaus și de odihnă stabiliți prin reglementările interne și internaționale în vigoare.

Art. 183. — (1) Încărcătura unui autovehicul trebuie să fie așezată și, la nevoie, astfel fixată încât:

- a) să nu pună în pericol persoane ori să nu cauzeze daune proprietății publice sau private;
- b) să nu stânjenească vizibilitatea conducătorului sau să pericliteze stabilitatea ori conducerea vehiculului;
- c) să nu fie târâtă, să nu se scurgă ori să nu cadă pe drum;
- d) să nu mascheze dispozitivele de semnalizare, catadioptrii și plăcuțele cu numerele de înmatriculare sau înregistrare, iar în cazul vehiculelor fără motor, semnalele făcute cu brațele de conducătorul acestora;
- e) să nu provoace zgomot care să jeneze conducătorul, participanții la trafic ori să sperie animalele și să nu producă praf sau mirosuri pestilențiale.

(2) Lanțurile, cablurile, prelatele și alte accesorii ce servesc la asigurarea sau protecția încărcăturii trebuie să o fixeze cât mai bine de vehicul și să nu constituie, ele însele, un pericol pentru siguranța circulației.

(3) Încărcătura care constă în materiale sau produse ce se pot împrăștia în timpul mersului trebuie acoperită cu o prelată. Când încărcătura constă în obiecte mari ori grele,

aceasta trebuie fixată pentru a nu se deplasa, pe timpul transportului și a nu depăși gabaritul vehiculului.

Art. 184. — Conducătorul autovehiculului și tramvaiului care efectuează transport public de persoane este obligat:

- a) să oprească pentru urcarea sau coborârea pasagerilor numai în stațiile semnalizate ca atare, cu excepția transportului public de persoane în regim de taxi;
- b) să deschidă ușile numai după ce autovehiculul a fost oprit în stație;
- c) să închidă ușile numai după ce pasagerii au coborât ori au urcat;
- d) să repună în mișcare autovehiculul sau tramvaiul din stație după ce a semnalizat intenția și s-a asigurat că poate efectua, în siguranță, această manevră.

Art. 185. — Se interzice călătorilor:

- a) să urce, să coboare, să țină deschise ori să forțeze deschiderea ușilor în timpul mersului autovehiculului;
- b) să călătorească pe scări sau pe părțile exterioare ale caroseriei unui autovehicul;
- c) să arunce din autovehicul orice fel de obiecte sau substanțe.

§ 12. **Remorcarea**

Art. 186. — (1) Un autovehicul poate tracta pe drumul public o singură remorcă. Se exceptează autotractorul care poate tracta două remorci, precum și autovehiculele amenajate pentru formarea unui autotren de transport persoane în localitățile turistice, cu condiția ca acesta să nu fie mai lung de 25 m și să nu circule cu viteză mai mare de 25 km/h.

(2) Autobuzul poate tracta numai o remorcă pentru bagaje.

(3) Motocicleta fără ataș, precum și bicicleta pot tracta o remorcă ușoară având o singură axă.

Art. 187. — Cuplarea unui vehicul cu una sau două remorci, pentru formarea unui ansamblu de vehicule, se poate efectua numai dacă:

- a) elementele care compun dispozitivul de cuplare sunt omologate și compatibile;
- b) ansamblul de vehicule poate realiza raza minimă de virare a autovehiculului trăgător;
- c) dimensiunile ansamblului de vehicule nu depășesc limitele prevăzute de lege;
- d) elementele de cuplare ale echipamentelor de frânare și de iluminare și semnalizare luminoasă sunt compatibile;
- e) caroseriile vehiculelor care compun ansamblul de vehicule nu se ating la trecerea peste denivelări, la efectuarea virajelor sau la schimbarea direcției de mers.

Art. 188. — (1) În cazul rămânerii în pană a autovehiculelor ori remorcilor, conducătorii acestora sunt obligați să le scoată imediat în afara părții carosabile sau, dacă nu este posibil, să le deplaseze lângă bordură ori acostament, așezându-le paralel cu axul drumului și luând măsuri pentru remedierea defecțiunilor sau, după caz, de remorcarea.

(2) Autovehiculele sau remorcile cu defecțiuni la sistemul de iluminare și semnalizare luminoasă nu pot fi conduse sau remorcate, pe timpul nopții sau în condiții de vizibilitate redusă, fără să aibă în funcțiune, obligatoriu pe

partea stângă, în față, o lumină de întâlnire și, în spate, una de poziție.

Art. 189. — (1) Dacă autovehiculele ori remorcile imobilizate pe partea carosabilă a drumului nu pot fi deplasate, conducătorii acestora sunt obligați să pună în funcțiune luminile de avarie și să instaleze triunghiul de presemnalizare.

(2) Triunghiul de presemnalizare se instalează în spațiile vehiculului și pe aceeași bandă, la o distanță de cel puțin 30 m de acesta, astfel încât să poată fi văzut de conducătorii care se apropie. În localități, atunci când circulația este intensă, triunghiul de presemnalizare se poate așeza la o distanță mai mică sau chiar pe vehicul, astfel încât, și în această situație, să poată fi observat din spate.

(3) Dacă vehiculul nu este dotat cu lumini de avarie sau acestea sunt defecte, conducătorul poate folosi, pe timpul nopții ori în condiții de vizibilitate redusă, o lampă portativă cu lumină galbenă intermitentă, care se instalează la partea din spate a vehiculului.

(4) Se interzice folosirea triunghiului de presemnalizare sau a luminilor de avarie în mod nejustificat sau pentru a simula o rămânere în pană în locurile unde oprirea ori staționarea sunt interzise.

(5) În cazul căderii din vehicule, pe partea carosabilă, a unei părți din încărcătura care constituie un obstacol ce nu poate fi înlăturat imediat, conducătorul este obligat să-l semnalizeze cu unul din mijloacele prevăzute la alin. (1)–(3).

Art. 190. — (1) Remorcarea unui autovehicul se face cu respectarea următoarelor reguli:

a) conducătorii autovehiculelor trăgător și, respectiv, remorcat, trebuie să posede permise de conducere valabile pentru categoriile din care face parte fiecare dintre autovehicule;

b) autovehiculul trăgător să nu remorcheze un autovehicul mai greu decât masa lui proprie, cu excepția cazului când remorcarea se efectuează de către un autovehicul destinat special depanării;

c) remorcarea trebuie să se realizeze prin intermediul unei bare metalice în lungime de cel mult 4 m. Autoturismul al cărui echipament de frânare nu este defect poate fi remorcat cu o legătură flexibilă omologată, în lungime de 3–5 m. Bara sau legătura flexibilă trebuie fixată la elementul de remorcăre cu care este prevăzut autovehiculul trăgător;

d) conducătorul autovehiculului remorcat este obligat să semnalizeze corespunzător semnalelor efectuate de conducătorul autovehiculului trăgător. Atunci când sistemul de iluminare și semnalizare nu funcționează, este interzisă remorcarea acestuia pe timpul nopții și în condiții de vizibilitate redusă, iar ziua poate fi remorcat dacă pe partea din spate are aplicată inscripția „Fără semnalizare“, precum și indicatorul „Alte pericole“.

(2) Dacă remorcarea se realizează prin suspendarea cu o macara sau sprijinirea pe o platformă de remorcăre a părții din față a autovehiculului remorcat, atunci în acesta nu trebuie să se afle nici o persoană.

(3) Se interzice remorcarea unui autovehicul cu două roți cu sau fără ataș, a autovehiculului al cărui sistem de direcție nu funcționează sau care nu este înmatriculat ori înregistrat sau când drumul este acoperit cu polei, gheață sau zăpadă. Se interzice și remorcarea a două sau mai multe autovehicule, a căruțelor, a vehiculelor care în mod normal sunt trase sau împinse cu mâna ori a utilajelor agricole.

(4) Conducătorul poate împinge sau tracta, cu propriul autovehicul, în situații deosebite, pe distanțe scurte, un alt automobil pentru a-i pune motorul în funcțiune sau pentru a efectua scurte manevre, fără a pune în pericol siguranța deplasării celorlalți participanți la trafic.

§ 13. Zona rezidențială și pietonală

Art. 191. — (1) În zona rezidențială, semnalizată ca atare, pietonii pot folosi toată lățimea părții carosabile, iar jocul copiilor este permis.

(2) Conducătorii de vehicule sunt obligați să circule cu o viteză maximă de 20 km/h, să nu staționeze sau să parcheze vehiculul în afara spațiilor anume destinate și semnalizate ca atare, să nu stânjenească sau să împiedice circulația pietonilor chiar dacă, în acest scop, trebuie să oprească.

Art. 192. — În zona pietonală, semnalizată ca atare, conducătorul poate intra numai dacă locuiește în zonă sau prestează servicii publice „din poartă în poartă“ și nu are altă posibilitate de acces. Acesta este obligat să circule cu viteza maximă de 5 km/h, să nu stânjenească sau să împiedice circulația pietonilor și, dacă este necesar, să oprească.

Art. 193. — La ieșirea din zonele prevăzute la art. 191 și 192, conducătorii de vehicule sunt obligați să acorde prioritate de trecere tuturor vehiculelor cu care se intersectează.

SECȚIUNEA a 4-a

Reguli pentru alți participanți la trafic

§ 1. Circulația bicicletelor

Art. 194. — (1) Bicicletele și, respectiv, ciclomotoarele trebuie să fie conduse pe drumul public numai pe un singur rând.

(2) Dacă pe direcția de deplasare există o pistă pentru biciclete, semnalizată ca atare, conducătorii vehiculelor prevăzute la alin. (1) sunt obligați să circule numai pe această pistă.

(3) Copiii care nu au împlinit vârsta de 14 ani pot conduce biciclete numai pe drumurile cu circulație redusă.

(4) Persoana care conduce ciclomotoare pe drumurile publice trebuie să aibă vârsta de cel puțin 16 ani împliniți.

(5) Se recomandă ca, în circulația pe drumurile publice, biciclistul să poarte casca de protecție omologată.

Art. 195. — Se interzice conducătorilor vehiculelor prevăzute la art. 194:

a) să circule pe sectoarele de drum semnalizate cu indicatorul având semnificația „Accesul interzis bicicletelor“;

b) să învețe să conducă biciclete sau ciclomotoare pe drumurile intens circulate;

c) să circule fără a ține cel puțin o mână pe ghidon și ambele picioare pe pedale;

d) să circule în paralel, în afara competițiilor sportive organizate;

e) să circule în timp ce se află sub influența băuturilor alcoolice;

f) să se țină de un vehicul aflat în mers ori să fie remorcat de un alt vehicul sau împins ori tras de o persoană aflată într-un vehicul;

g) să transporte o altă persoană, cu excepția copilului până la 7 ani și numai dacă vehiculul are montat în față un suport special;

h) să circule pe partea carosabilă în aceeași direcție de mers, când există o cale laterală, o potecă sau un acostament practicabil, ce pot fi folosite;

i) să transporte sau să tragă orice fel de obiecte care, prin volumul ori greutatea lor, stânenesc sau periclitează conducerea vehiculului ori circulația celorlalți participanți la trafic;

j) să circule pe trotuare ori pe aleile din parcuri sau grădini publice, cu excepția cazurilor când nu stânenesc circulația pietonilor;

k) să circule pe timp de noapte sau când vizibilitatea este redusă, fără să îndeplinească condițiile prevăzute la art. 17 și 18;

l) să circule atunci când partea carosabilă este acoperită cu polei, gheață sau zăpadă.

§ 2. Însoțirea animalelor

Art. 196. — Animalele de povară, de tracțiune ori de călărie, precum și alte animale izolate sau în turmă trebuie să aibă un însoțitor în vârstă de cel puțin 14 ani împliniți, care să nu aibă afecțiuni de natură să îi diminueze capacitățile psihomotorii.

Art. 197. — (1) Animalele de povară, de tracțiune ori de călărie, precum și animalele în turmă nu pot fi conduse pe autostrăzi, pe drumurile naționale, în municipii și orașe, precum și pe drumurile la începutul cărora există indicație care le interzic accesul, cu excepția animalelor de călărie aparținând poliției și jandarmeriei.

(2) În cazurile prevăzute la alin. (1), administratorul drumului public este obligat să amenajeze drumuri laterale destinate circulației acestora, potrivit competențelor stabilite prin lege.

(3) Dacă turmele sau grupurile mai mici de animale nu pot fi conduse decât pe trasee în care se includ și drumuri modernizate, acestea trebuie transportate în vehicule special amenajate.

(4) Animalele pot fi conduse și pe drumurile publice, altele decât cele prevăzute la alin. (1) și (3), dacă în sensul de mers nu există o altă cale care poate fi folosită.

(5) Atunci când sunt conduse pe drumul public, animalele și însoțitorii acestora trebuie să circule pe acostamentul din partea stângă a drumului, în sensul de mers, iar când acesta nu există, cât mai aproape de marginea din stânga a părții carosabile.

Art. 198. — Persoana prevăzută la art. 196 este obligată:

a) să ia măsurile necesare ca, pe timpul deplasării pe drum, animalele să nu împiedice circulația celorlalți participanți la trafic;

b) să fracționeze turma în grupuri compacte și de dimensiuni reduse, lăsând între ele intervale suficient de mari pentru a permite depășirea lor de către ceilalți participanți la trafic;

c) să nu lase nesupravegheate animalele;

d) să asigure traversarea drumurilor naționale numai prin locurile special amenajate;

e) să poarte, pe timpul nopții sau în orice alte situații când vizibilitatea este redusă, un dispozitiv cu lumină vizibilă din ambele direcții;

f) să nu organizeze și să nu participe la întreceri cu animale, pe drumurile publice.

§ 3. Circulația vehiculelor cu tracțiune animală și a celor trase sau împinse cu mâna

Art. 199. — Pentru a circula pe drumurile publice, vehiculul cu tracțiune animală trebuie să îndeplinească condițiile prevăzute la art. 19, să fie înregistrat și să aibă un conducător în vârstă de cel puțin 16 ani împliniți, care să nu aibă afecțiuni de natură să îi diminueze capacitățile psihomotorii.

Art. 200. — (1) Vehiculul cu tracțiune animală nu poate fi condus pe autostrăzi, drumuri naționale, în municipii, precum și pe drumurile la începutul cărora există indicatoare care îi interzic accesul.

(2) În cazurile prevăzute la alin. (1), administratorul drumului public este obligat să amenajeze drumuri laterale destinate circulației vehiculelor cu tracțiune animală, potrivit competențelor stabilite prin lege.

Art. 201. — Conducătorul vehiculului cu tracțiune animală este obligat:

a) să cunoască și să respecte semnificația semnalelor, indicatoarelor și marcajelor rutiere;

b) să conducă animalele astfel încât acestea să nu constituie un pericol pentru el și ceilalți participanți la trafic;

c) să oprească sau să staționeze numai pe acostament, iar în lipsa acestuia, în afara părții carosabile. Pe timpul opririi sau staționării, animalele trebuie să fie legate astfel încât acestea să nu poată intra pe partea carosabilă.

Art. 202. — (1) Se interzice conducătorului vehiculului cu tracțiune animală:

a) să circule fără să aibă asupra lui actul de identitate, certificatul de înregistrare, iar pe vehicul aplicată plăcuța cu numărul de înregistrare;

b) să conducă în timp ce se găsește sub influența băuturilor alcoolice;

c) să schimbe direcția de mers fără a semnaliza cu brațul și a se asigura că din față sau din spate nu circulă vehicule cărora le poate pune în pericol siguranța deplasării;

d) să circule pe timp de noapte sau când vizibilitatea este redusă, fără ca vehiculul să aibă în față un dispozitiv

cu lumină albă sau galbenă și în spate un dispozitiv cu lumină roșie, amplasate pe partea laterală stângă, ori un dispozitiv cu lumină vizibilă din ambele direcții;

e) să părăsească vehiculul sau animalele ori să doarmă în timpul mersului;

f) să transporte obiecte care depășesc în lungime, lățime sau înălțime vehiculul, dacă încărcătura nu este semnalizată ziua cu un steguleț de culoare roșie, iar noaptea sau în condiții de vizibilitate redusă cu un dispozitiv fluorescent-reflectorizant, montat în partea din spate a încărcăturii;

g) să circule cu animale ce însoțesc vehiculul, dacă acestea nu sunt legate la partea din spate a vehiculului sau cât mai aproape de partea dreaptă a acestuia;

h) să intre cu vehiculul murdar de noroi pe drumurile modernizate sau pietruite;

i) să transporte în vehicule persoane aflate în picioare;

j) să abandoneze vehiculul pe drumurile publice.

(2) Conducătorul de trăsură care efectuează transport public de persoane este obligat să circule în condițiile stabilite în licență de autoritatea competentă.

Art. 203. — Conducerea pe drumurile publice a vehiculelor trase sau împinse cu mâna se face, de regulă, pe trotuare sau acostament, iar în lipsa acestora, numai pe partea stângă a drumului și nu poate fi încredințată minorilor care nu au împlinit vârsta de 14 ani și nici celor care au afecțiuni de natură să le diminueze capacitățile psihomotorii.

Art. 204. — Se interzice conducătorului vehiculului tras sau împins cu mâna:

a) să circule pe autostrăzi;

b) să circule pe drumurile naționale, atunci când în afara părții carosabile există spațiu pentru circulația acestora sau drumuri laterale;

c) să circule, pe timp de noapte ori ziua când vizibilitatea este redusă, pe partea stângă a drumului fără să aibă asupra sa o sursă de lumină vizibilă din ambele direcții;

d) să traverseze drumurile publice prin alte locuri decât cele prevăzute pentru pietoni.

§ 4. Circulația pietonilor

Art. 205. — (1) Pietonii trebuie să circule numai pe trotuare sau pe piste special amenajate.

(2) În afara localităților, pietonul trebuie să circule pe potecile laterale sau acostamentele drumurilor publice, iar în lipsa acestora, cât mai aproape de marginea din stânga părții carosabile, în sensul lui de mers.

(3) Traversarea drumului public de către pieton se face perpendicular pe axul acestuia, numai prin locurile marcate ori/și semnalizate cu indicatoare, iar în localități, în lipsa acestora, pe la colțul străzii, după ce s-a asigurat că o poate face în siguranță pentru el și ceilalți participanți la trafic.

(4) Dispozițiile referitoare la pietoni se aplică și persoanelor care împing sau trag un vehicul pentru copii, bolnavi ori infirmi, celor care se deplasează pe lângă o bicicletă sau ciclomotor și persoanelor cu handicap locomotor care

se deplasează într-un scaun rulant acționat de ei înșiși ori care circulă cu viteză redusă, precum și celor care folosesc patine sau alte dispozitive cu roțile.

Art. 206. — Se recomandă ca, pe timp de noapte, pietonul care circulă pe partea carosabilă a drumului să poarte, aplicate pe îmbrăcăminte, accesoriile reflectorizante sau să poarte o sursă de lumină vizibilă din ambele sensuri.

Art. 207. — Se interzice pietonilor:

a) să circule pe autostrăzi;

b) să circule pe partea carosabilă a drumului public dacă există amenajări rutiere destinate circulației acestora;

c) să traverseze drumul public prin alte locuri decât cele permise ori prin locurile permise, în fugă și/sau fără să se asigure;

d) să prelungească timpul de traversare a drumului public, să întârzie ori să se oprească fără motiv;

e) să ocupe partea carosabilă în scopul împiedicării circulației;

f) să se angajeze în traversarea drumului public atunci când se apropie un autovehicul dintre cele prevăzute la art. 32 alin. (1) din ordonanța de urgență.

Art. 208. — (1) Persoanele care se deplasează pe drumul public în grupuri organizate și coloanele militare trebuie să circule grupate câte două sau, după caz, câte trei, pe partea stângă a părții carosabile, în sensul lor de mers.

(2) Persoanele care formează un cortegiu sunt obligate să circule pe partea dreaptă a drumului, ocupând cel mult o bandă de circulație, în sensul lor de mers.

Art. 209. — Conducătorii grupurilor organizate care se deplasează pe partea carosabilă a drumului sunt obligați:

a) să formeze coloana din cel mult două persoane în rând, cu excepția manifestațiilor sau a defilărilor;

b) să asigure semnalizarea prezenței pe drum a grupului, ziua, în rândurile din față și din spate cu stegulețe roșii, iar noaptea sau ziua când vizibilitatea este redusă, cu o sursă de lumină albă sau galbenă, purtată de o persoană aflată în partea din dreapta față a grupului, și o sursă de lumină roșie, purtată de o persoană aflată în partea din dreapta spate, vizibilă din spatele grupului, sau o sursă de lumină galbenă vizibilă din ambele direcții, purtată de o persoană aflată în flancul din dreapta grupului;

c) să fracționeze grupul, dacă mărimea acestuia împiedică depășirea lui de către vehiculele care circulă din față ori traversarea în siguranță a unei căi ferate;

d) să supravegheze permanent deplasarea coloanei, pentru a nu stânjeni circulația vehiculelor;

e) să nu admită mersul în cadență la trecerea peste poduri.

SECȚIUNEA a 5-a

Circulația pe autostrăzi

Art. 210. — (1) Se interzice pe autostrăzi circulația autovehiculelor cu gabarite sau mase depășite, cu excepția celor autorizate, tractoarelor și mașinilor autopropulsate,

precum și a vehiculelor care, prin construcție sau din alte cauze, nu pot depăși viteza de 50 km/h.

(2) De asemenea, pe autostrăzi sunt interzise învățarea conducerii unui vehicul, încercările prototipurilor de autovehicule, manifestațiile, defilările, caravanele publicitare, antrenamentele și competițiile sportive de orice fel, precum și cortegiile.

Art. 211. — (1) Conducătorii de autovehicule care intră pe autostrăzi folosind banda de intrare (de accelerare) trebuie să cedeze trecerea autovehiculelor care circulă pe prima bandă a autostrăzilor și să nu stânjenească în nici un fel circulația acestora.

(2) Conducătorii care urmează să părăsească autostrada sunt obligați să semnalizeze din timp și să se angajeze pe banda de ieșire (de decelerare).

Art. 212. — Circulația autovehiculelor destinate transportului public de persoane sau de mărfuri se desfășoară numai pe banda din partea dreaptă a autostrăzii.

Art. 213. — (1) Pe autostrăzi se interzice:

- a) circulația pe banda de urgență;
- b) abandonarea autovehiculelor;
- c) remorcarea autovehiculelor rămase în pană dincolo de cea mai apropiată ieșire de pe autostradă ori intrarea pe autostradă cu un autovehicul remorcat;
- d) efectuarea manevrei de întoarcere sau mers înapoi ori intrarea în zona mediană, inclusiv pe racordurile dintre cele două părți carosabile;
- e) staționarea ori parcare autovehiculelor în alte locuri decât cele special amenajate și semnalizate prin indicatoare. În cazul imobilizării fortuite, conducătorii sunt obligați să scoată autovehiculele pe banda de urgență, iar dacă nu o pot face, să le semnalizeze imediat prezența.

(2) Deplasarea și imobilizarea voluntară pe banda de urgență sunt permise autovehiculelor prevăzute la art. 32 alin. (1) lit. a) și b) din ordonanța de urgență numai în cazurile când circulația pe celelalte benzi este blocată.

CAPITOLUL VI

Circulația autovehiculelor cu mase și/sau gabarite depășite ori care transportă mărfuri sau produse periculoase

§ 1. Circulația autovehiculelor cu mase și/sau gabarite depășite

Art. 214. — Autovehiculul care, prin construcție sau datorită încărcăturii transportate, depășește masa și/sau gabaritul prevăzute de normele legale, poate circula pe drumul public numai în baza autorizației speciale emise de administratorul acestuia.

Art. 215. — (1) Autovehiculul care depășește masa și/sau gabaritul trebuie echipat cu următoarele dispozitive suplimentare de semnalizare:

- a) o plăcuță de identificare reflectorizantă, având fondul alb și chenarul roșu, montată la partea din stânga față;
- b) un marcaj reflectorizant aplicat la partea din spate a autovehiculului sau încărcăturii, cât mai aproape de marginile laterale, format din benzi alternante albe și roșii,

descendente către exterior, dacă lățimea autovehiculului depășește 2,5 m;

c) unul sau mai multe dispozitive speciale de avertizare luminoasă de culoare galbenă, montate astfel încât lumina emisă de acestea să fie vizibilă din față, din spate și din ambele părți laterale, precum și catadioptri de culoare galbenă montați pe părțile laterale la distanță de 1,5 m între ei;

d) lumini montate pe părțile laterale extreme ale încărcăturii ori vehiculului care depășește lățimea de 2,5 m, care trebuie să funcționeze concomitent cu luminile de poziție, precum și un catadioptru.

(2) Pe autostrăzi autovehiculul care, cu sau fără încărcătură, depășește lățimea de 3,5 m trebuie urmat de un autovehicul de însoțire. Pe celelalte drumuri publice autovehiculul cu lățimea între 3,5 m și 5 m trebuie însoțit în față de un autovehicul, iar cel cu lățimea mai mare de 5 m, de două autovehicule care să circule unul în față și celălalt în spate. Autovehiculul de însoțire trebuie să fie echipat cu un dispozitiv special de avertizare și să aibă montată, în funcție de locul ocupat la însoțire, la partea din față sau din spate, plăcuța de identificare prevăzută la alin. (1) lit. a).

(3) Conducătorul autovehiculului cu masa și/sau gabaritul depășite, precum și conducătorii autovehiculelor de însoțire sunt obligați să pună și să mențină în funcțiune semnalele speciale de avertizare cu lumină galbenă prevăzute la art. 32 alin. (1) lit. c) din ordonanța de urgență, pe toată perioada deplasării pe drumul public.

Art. 216. — Este interzisă circulația autovehiculelor cu mase și/sau gabarite depășite:

a) pe sectoarele de drum unde sunt instalate indicatoare de interdicere, restricție sau limitare a accesului acestora, dacă vehiculul sau ansamblul de vehicule atinge ori depășește lățimea, înălțimea, lungimea sau masa în sarcină admise;

b) când vizibilitatea este redusă sau partea carosabilă este acoperită cu polei, gheață sau zăpadă.

§ 2. Transportul mărfurilor sau produselor periculoase

Art. 217. — Autovehiculul care transportă mărfuri sau produse periculoase trebuie să îndeplinească condițiile tehnice și de agreare stabilite prin Acordul european referitor la transportul rutier internațional al mărfurilor periculoase (A.D.R.), încheiat la Geneva la 30 septembrie 1957, la care România a aderat prin Legea nr. 31/1994.

Art. 218. — Transportul mărfurilor sau produselor periculoase se efectuează numai pe traseele stabilite de autoritatea competentă și se comunică poliției din localitățile pe raza cărora se derulează transportul.

Art. 219. — (1) Mărfurile și produsele periculoase se transportă numai cu autovehicule special amenajate, purtând semne distinctive de identificare și în condițiile stabilite prin normele legale în vigoare.

(2) Mărfurile și produsele prevăzute la alin. (1) pot fi însoțite pe tot parcursul de persoane care să cunoască bine caracteristicile acestora, iar conducătorul trebuie să

aibă asupra sa documentele de transport prevăzute de lege și să cunoască normele referitoare la transportul și la manipularea încărcăturii.

(3) În cabina autovehiculului care transportă mărfuri sau produse periculoase pot fi transportate numai persoanele autorizate.

(4) Dacă din cauza deteriorării ambalajului sau din alte cauze marfa ori produsul periculos se împrăștie pe drum, conducătorul este obligat să oprească imediat, să ia măsuri de avertizare a celorlalți conducători care circulă pe drumul public și a persoanelor din jur, să semnalizeze pericolul cu mijloacele pe care le are la îndemână și să anunțe administratorul drumului sau cea mai apropiată unitate de poliție.

Art. 220. — Se interzice conducătorului de autovehicul care transportă mărfuri sau produse periculoase:

a) să provoace șocuri autovehiculului în mers;

b) să fumeze în timpul mersului ori să aprindă foc la oprire sau staționare, la o distanță mai mică de 50 m de autovehicul;

c) să lase autovehiculul și încărcătura fără supravegherea sa, a însoțitorului ori a unei alte persoane calificate;

d) să remorcheze un vehicul rămas în pană;

e) să urmeze alte trasee sau să staționeze în alte locuri decât cele stabilite, precum și pe partea carosabilă a drumului pe timp de noapte;

f) să transporte alte încărcături care, prin natura lor, ar putea determina o sporire a pericolului;

g) să permită prezența în autovehicul a altor persoane, cu excepția celui alt conducător, a însoțitorilor sau a celor care încarcă ori descarcă mărfurile sau produsele transportate;

h) să intre pe sectoarele de drum pe care îi este interzis accesul;

i) să păstreze în autovehicul rezerve de combustibil în ambalaje care nu sunt special confecționate în acest scop.

CAPITOLUL VII

Obligații în caz de accident

Art. 221. — Accidentul de circulație este evenimentul care îndeplinește cumulativ următoarele condiții:

a) s-a produs pe un drum deschis circulației publice ori și-a avut originea într-un asemenea loc;

b) a avut ca urmare decesul, rănirea uneia sau a mai multor persoane ori cel puțin un vehicul a fost avariat sau au rezultat alte pagube materiale;

c) în eveniment a fost implicat cel puțin un vehicul în mișcare.

Art. 222. — (1) Conducătorul vehiculului implicat într-un accident de circulație de pe urma căruia a rezultat moartea sau vătămarea integrității corporale ori a sănătății unei persoane sau în orice alt accident de circulație care, prin urmări, constituie o faptă prevăzută de legea penală este obligat:

a) să oprească, să anunțe imediat poliția, să nu modifice sau să șteargă urmele accidentului și să nu părăsească locul faptei;

b) să nu schimbe poziția vehiculelor ori a obiectelor rămase la locul faptei și care provin din accident decât atât cât se impune pentru evitarea agravării consecințelor accidentului;

c) să transporte răniții la cea mai apropiată unitate sanitară, în lipsa altor mijloace de transport, după care să revină imediat la locul accidentului. Conducătorul care a transportat răniții trebuie să se legitimeze și să comunice numărul de înmatriculare al vehiculului unității sanitare;

d) să nu consume băuturi alcoolice, substanțe ori produse stupefiante sau medicamente cu efecte similare acestora, după producerea evenimentului, până la testarea concentrației alcoolului în aerul expirat și/sau recoltarea probelor biologice.

(2) Unitatea sanitară la care a fost transportată persoana rănită într-un accident de circulație este obligată să anunțe de îndată poliția despre accident.

(3) Conducătorilor de vehicule implicați în accidente de circulație li se recoltează în mod obligatoriu probe biologice în vederea stabilirii alcoolemiei sau consumului de substanțe ori produse stupefiante sau medicamente cu efecte similare și aceștia se trimit pentru examinare medicală la o unitate sanitară autorizată.

(4) Victimelor accidentelor de circulație li se recoltează în mod obligatoriu probe biologice în vederea stabilirii alcoolemiei sau consumului de substanțe ori produse stupefiante sau medicamente cu efecte similare acestora.

(5) Dacă în accident a fost angajat un autovehicul dintre cele prevăzute la art. 81 alin. (2) lit. a) din ordonanța de urgență, conducătorul acestuia este obligat să anunțe de îndată unitatea de poliție pe raza căreia s-a produs accidentul, urmând ca după terminarea misiunii să se prezinte la sediul acesteia în vederea întocmirii actelor de constatare.

(6) Orice persoană care este implicată sau are cunoștință despre producerea unui accident de circulație soldat cu moartea sau vătămarea integrității corporale ori a sănătății uneia sau mai multor persoane, precum și atunci când în eveniment este implicat un vehicul care transportă mărfuri sau produse periculoase, este obligată să anunțe de îndată poliția apelând numărul unic pentru urgențe 112 și să transporte persoanele accidentate la cea mai apropiată unitate sanitară, numai dacă prin aceasta nu se agravează starea de sănătate a victimelor.

Art. 223. — (1) Conducătorii implicați în accidente în urma cărora au rezultat numai pagube materiale și care nu constituie fapte prevăzute de legea penală sunt obligați:

a) să scoată imediat vehiculele în afara părții carosabile ori, dacă nu este posibil și nici nu pot să își continue circulația, să le deplaseze cât mai aproape de bordură sau acostament, semnalizându-le prezența;

b) să anunțe imediat unitatea de poliție competentă pe raza căreia s-a produs evenimentul;

c) să se prezinte la unitatea de poliție competentă pe raza căreia s-a produs accidentul, în termenul comunicat de aceasta, care nu poate depăși 48 de ore de la producerea accidentului, pentru întocmirea documentelor de constatare, care se eliberează numai în baza declarațiilor scrise ale celor implicați;

d) să solicite unității de poliție competente eliberarea autorizației de reparație.

(2) Obligația prevăzută la alin. (1) lit. d) revine și deținătorilor de vehicule avariate în alte împrejurări decât în circulația pe drumurile publice.

CAPITOLUL VIII

Circulația în trafic internațional

Art. 224. — (1) Autovehiculele și remorcile înmatriculate în România care circulă în trafic internațional trebuie să aibă la partea din spate simbolul „RO” de formă ovală, cu dimensiunile de 175/115 mm, și scrisul de culoare neagră pe fond alb, cu dimensiunile de 80/10 mm, plasat în mijlocul simbolului oval.

(2) Autovehiculele și remorcile înmatriculate în străinătate care circulă în România trebuie să poarte în partea din spate simbolul statului în care sunt înmatriculate.

(3) Autovehiculele și remorcile înmatriculate în alte state pot circula pe drumurile publice din România dacă îndeplinesc condițiile cerute pentru a fi admise în circulația internațională numai pentru perioada de valabilitate a asigurării de răspundere civilă (carte verde).

Art. 225. — (1) Permisul de conducere eliberat de autoritățile române este valabil în circulația internațională pe teritoriul statelor care au aderat la Convenția asupra circulației rutiere, încheiată la Viena la 8 noiembrie 1968 și ratificată de România.

(2) Pentru a circula pe teritoriul statelor care nu au aderat la convenția prevăzută la alin. (1), posesorii permiselor de conducere eliberate de autoritățile române trebuie să aibă și un permis de conducere internațional, eliberat de Automobil Clubul Român.

(3) Persoanele care domiciliază în alte state, venite temporar în România, pot conduce autovehicule pe drumurile publice dacă posedă permis valabil, eliberat de autoritatea competentă din statul respectiv, după modelul stabilit în convenția prevăzută la alin. (1), sau a cărui valabilitate este recunoscută pe bază de reciprocitate.

(4) Persoanele care domiciliază în alte state, venite temporar în România, care posedă permise de conducere eliberate de autoritățile statelor care nu sunt semnatare ale convenției prevăzute la alin. (1), pot conduce autovehicule numai dacă permisele naționale valabile sunt însoțite de permise de conducere internaționale valabile, eliberate de asociații afiliate la Federația Internațională a Automobilului ori la Alianța Internațională de Turism.

CAPITOLUL IX

Sancțiuni contravenționale.

Amenzi contravenționale și puncte de penalizare

Art. 226. — Constituie contravenție și se sancționează după cum urmează:

a) nerespectarea prevederilor art. 20, art. 22 alin. (2) și (3), art. 44 alin. (1) și (2), art. 50 alin. (1) și alin. (2) lit. b) și g), art. 68, art. 92, art. 102 alin. (3), art. 113

alin. (2), art. 126 alin. (1) și (2), art. 127 alin. (3), art. 133, art. 142 alin. (1) și (2), art. 144, art. 146, art. 147, art. 153 alin. (1), (2) și (4)—(6), art. 160, art. 161, art. 171 alin. (1) și (2), art. 178, art. 180 pct. 1—5, 12, 15, 16 și 18, art. 181 pct. 5, 12 și 14, art. 184, art. 185, art. 197 alin. (3) și (4), art. 198, art. 204, art. 205, art. 207—209 și art. 212, cu avertisment sau cu amendă de la 500.000 lei la 700.000 lei;

b) nerespectarea prevederilor art. 17—19, art. 42, art. 50 alin. (2) lit. e), art. 51 alin. (2), art. 65 alin. (2), art. 66 alin. (2), art. 82 alin. (2), art. 84 alin. (1), art. 87 alin. (2), art. 106 alin. (2)—(4), art. 117 alin. (1) lit. c) și d), art. 125, art. 127 alin. (2), art. 130—132, art. 134, art. 135 alin. (2) teza a 2-a și alin. (3), art. 136, art. 137 alin. (1)—(3), art. 138—140, art. 143 alin. (1) și (3), art. 145, art. 154 alin. (1), art. 157, art. 158, art. 163, art. 164, art. 165, art. 173, art. 176 alin. (1), art. 179, art. 180 pct. 8, 10, 11 și 14, art. 181 pct. 2, 3, 7, 8, 9, 13, 17 și 19, art. 188, art. 189, art. 190 alin. (1) lit. b)—d) și alin. (2)—(4), art. 191 alin. (2), art. 192, art. 194 alin. (1), (2) și (4), art. 195, art. 197 alin. (5), art. 200—202, art. 211 și art. 215, cu avertisment sau cu amendă de la 600.000 lei la 800.000 lei;

c) nerespectarea prevederilor art. 65 alin. (1), art. 67 alin. (2), art. 82 alin. (3), art. 87 alin. (1), art. 88, art. 117 alin. (2), art. 127 alin. (1), art. 128, art. 135 alin. (4), art. 137 alin. (4), art. 162, art. 174, art. 177 alin. (1), art. 180 pct. 6, 9, 13 și 17, art. 181 pct. 4, 6, 10, 11, 15, 16 și 18, art. 183, art. 187, art. 197 alin. (1), art. 210, art. 213, art. 214 și art. 216, cu amendă de la 700.000 lei la 1.000.000 lei;

d) nerespectarea prevederilor art. 14, art. 40 lit. b), art. 49, art. 50 alin. (2) lit. h), art. 74, art. 83 alin. (2), art. 119 alin. (3), art. 120 alin. (2), art. 143 alin. (2), art. 175, art. 180 pct. 7 și art. 222 alin. (1), (2), (5) și (6), cu amendă de la 1.000.000 lei la 3.000.000 lei;

e) nerespectarea prevederilor art. 3 alin. (1), art. 31 alin. (1) și (2), art. 37, art. 39 alin. (4), art. 47 alin. (1), art. 50 alin. (2) lit. a), c), f) și i), art. 67 alin. (1), art. 117 alin. (1) lit. a) și b), art. 120 alin. (1), art. 135 alin. (1), art. 167, art. 170 alin. (2), art. 171 alin. (3), art. 176 alin. (2), art. 193 și art. 223, cu amendă de la 1.500.000 lei la 5.000.000 lei;

f) nerespectarea prevederilor art. 7, art. 50 alin. (2) lit. d), art. 55 alin. (2), art. 120 alin. (3), art. 121, art. 149—152, art. 170 alin. (1) și art. 172 alin. (2), cu amendă de la 2.000.000 lei la 8.000.000 lei.

Art. 227. — (1) Săvârșirea de către conducătorii de autovehicule și tramvaie a contravențiilor prevăzute în prezentul regulament sau în ordonanța de urgență atrage, pe lângă sancțiunea amenzii, și aplicarea unui număr de puncte de penalizare, după cum urmează:

a) pentru fiecare dintre contravențiile prevăzute la art. 226 lit. c), 2 puncte de penalizare;

b) pentru fiecare dintre contravențiile prevăzute la art. 226 lit. d) din prezentul regulament și pentru cea de la art. 91 lit. c) din ordonanța de urgență, 3 puncte de penalizare;

c) pentru fiecare dintre contravențiile prevăzute la art. 226 lit. e) din prezentul regulament și cea de la art. 90 lit. c) din ordonanța de urgență, 4 puncte de penalizare;

d) pentru fiecare dintre contravențiile prevăzute la art. 226 lit. f), 6 puncte de penalizare, cu excepția contravenției săvârșite prin încălcarea prevederilor art. 7.

(2) Suspendarea exercitării dreptului de a conduce atrage anularea punctelor de penalizare cumulate până la data săvârșirii faptei pentru care s-a dispus sancțiunea contravențională complementară.

Art. 228. — (1) Neîndeplinirea de către administratorii drumurilor publice ori de către executanții de lucrări pe acestea și, după caz, de către administratorii căilor ferate a obligațiilor ce le revin potrivit dispozițiilor art. 5, art. 30 alin. (3), (4) și (5), art. 33 alin. (1) și (2), art. 48 alin. (2), art. 51 și art. 65 alin. (2) din ordonanța de urgență și ale art. 2, art. 3 alin. (2), (3) și (4), art. 4, art. 5, art. 6, art. 41 alin. (3), art. 97 alin. (1) și (4), art. 100 alin. (2), art. 108—110, art. 111 alin. (1), art. 113 alin. (1), art. 115, art. 155 alin. (2), art. 159, art. 172 alin. (1) și art. 197 alin. (2) din prezentul regulament constituie contravenție și se sancționează cu amendă de la 5.000.000 lei la 20.000.000 lei.

(2) Cu amenda prevăzută la alin. (1) se sancționează și deținerea în autovehicule, montarea pe acestea sau folosirea în circulația pe drumurile publice a mijloacelor speciale de avertizare luminoasă sau sonoră, cu excepția autovehiculelor prevăzute la art. 32 alin. (1) din ordonanța de urgență, precum și a mijloacelor tehnice de detectare a aparatelor radar sau a dispozitivelor antiradar.

Art. 229. — (1) Contravențiilor prevăzute la art. 226 și 228 le sunt aplicabile dispozițiile Ordonanței Guvernului nr. 2/2001 privind regimul juridic al contravențiilor, aprobată cu modificări și completări prin Legea nr. 180/2002, cu modificările și completările ulterioare.

(2) Contravenientul poate achita, în termen de cel mult 48 de ore de la data încheierii procesului-verbal de contravenție ori, după caz, de la data comunicării acestuia, jumătate din minimul amenzii prevăzute la art. 226 și 228, agentul constator făcând mențiune despre această posibilitate în procesul-verbal.

CAPITOLUL X

Sanțiuni contravenționale complementare

SECȚIUNEA 1

Reținerea permisului de conducere, a atestatului profesional, a certificatului de înmatriculare ori de înregistrare sau a plăcuțelor cu numerele de înmatriculare

§ 1. Reținerea permisului de conducere

Art. 230. — Permisul de conducere se reține în următoarele situații:

a) când titularul a cumulat cel puțin 15 puncte de penalizare într-un an;

b) când titularul a cumulat cel puțin 10 puncte de penalizare în decurs de 6 luni de la data expirării duratei de suspendare;

c) când titularul se află în una dintre situațiile prevăzute la art. 77, art. 78 alin. (2), art. 79 alin. (1), (3) și (4) și la art. 81 alin. (1) din ordonanța de urgență;

d) când titularul acestuia a săvârșit una dintre infracțiunile prevăzute la art. 178 sau 184 din Codul penal, dacă acestea au fost comise ca urmare a nerespectării dispozițiilor legale privind circulația pe drumurile publice;

e) când prin hotărâre judecătorească rămasă definitivă împotriva titularului acestuia s-a dispus interzicerea drepturilor prevăzute de art. 64 lit. c) ori art. 112 lit. c) din Codul penal;

f) când fapta conducătorului de autovehicul sau tramvai a fost urmărită ca infracțiune prevăzută de ordonanța de urgență, iar procurorul sau instanța de judecată a dispus înlocuirea răspunderii penale cu una dintre sancțiunile cu caracter administrativ prevăzute la art. 91 din Codul penal;

g) deținătorul nu a preschimbato permisul de conducere, emis anterior datei de 1 decembrie 1996, cu ultimul model aflat în uz;

h) la schimbarea numelui ori a domiciliului titularului;

i) când titularul a fost declarat inapt pentru a conduce autovehicule sau tramvaie pe drumurile publice de către o instituție medicală autorizată;

j) când prezintă modificări, ștersături, adăugări ori se află, în mod nejustificat, asupra altei persoane;

k) când este deteriorat;

l) când titularul a săvârșit una dintre contravențiile prevăzute la art. 231.

Art. 231. — (1) Permisul de conducere se reține de către poliție o dată cu constatarea faptei, potrivit art. 98 lit. d) din ordonanța de urgență, în următoarele cazuri:

a) conducerea unui autovehicul sau tramvai sub influența băuturilor alcoolice sau a substanțelor ori produselor stupefiante sau medicamentelor cu efecte similare acestora, dacă este constatată, potrivit legii, cu mijloace tehnice certificate;

b) conducerea vehiculului cu defecțiuni tehnice grave la sistemul de frânare sau la mecanismul de direcție, dacă sunt constatate de poliție împreună cu specialiștii instituțiilor abilitate;

c) depășirea cu mai mult de 50 km/h a vitezei maxime admise pe sectorul de drum respectiv și pentru categoria din care face parte autovehiculul condus, constatată, potrivit legii, cu mijloace tehnice certificate;

d) nerespectarea regulilor de trecere la nivel cu calea ferată prevăzute la art. 170 alin. (1) lit. a) și b) din prezentul regulament;

e) nerespectarea semnalelor polițiștilor la trecerea coloanelor oficiale sau intercalarea ori atașarea la o astfel de coloană;

f) neoprirea la semnalul regulamentar al polițistului, în scopul sustragerii de la control, dacă a fost necesară urmărirea pentru oprire;

g) nerespectarea semnificației culorii roșii a semaforului, a regulilor privind prioritatea de trecere ori a celor de depășire, dacă prin aceasta s-a produs un accident.

h) neanunțarea și/sau neprezentarea la unitatea de poliție competentă, în 48 de ore de la implicarea într-un accident, dacă acesta a avut ca urmare pagube materiale.

(2) O dată cu reținerea permisului de conducere, titularului i se eliberează o dovadă înlocuitoare cu drept de circulație pentru o perioadă de 15 zile, cu excepția cazurilor prevăzute la alin. (1) lit. a), b), e), f) și h), când aceasta se eliberează fără drept de circulație.

Art. 232. — (1) În cazul producerii unui accident de circulație în urma căruia a rezultat uciderea sau vătămarea gravă a integrității corporale ori sănătății uneia sau mai multor persoane sau distrugerea unuia sau mai multor vehicule, permisul de conducere se reține o dată cu constatarea faptei, titularului acestuia eliberându-i-se o dovadă înlocuitoare fără drept de circulație, dacă din primele cercetări rezultă că evenimentul s-a produs din cauza nerespectării de către acesta a unei reguli de circulație.

(2) Permisul de conducere nu se reține în cazurile prevăzute la alin. (1), dacă din primele cercetări rezultă că titularul acestuia nu a încălcat nici o regulă de circulație.

(3) În cazurile prevăzute de art. 81 alin. (1) din ordonanța de urgență permisul de conducere se reține de către poliție o dată cu identificarea autorului, iar în situația în care împotriva titularului s-a luat măsura de siguranță prevăzută la art. 112 lit. c) din Codul penal ori pedeapsa complementară prevăzută la art. 64 lit. c) din Codul penal, pe data luării la cunoștință despre hotărâre de către poliție conducătorului de autovehicule i se eliberează dovadă înlocuitoare fără drept de circulație.

Art. 233. — (1) În situația săvârșirii unor fapte ce întrunesc elementele constitutive ale unei infracțiuni la regimul circulației care atrag sancțiunea contravențională complementară de anulare a permisului de conducere, cu excepția celor prevăzute la art. 77 alin. (2) și (3), art. 78 alin. (3), art. 79 alin. (1) și (4), art. 81 alin. (1), art. 82 alin. (1) și la art. 84 alin. (3) din ordonanța de urgență, polițistul reține permisul de conducere, eliberând titularului o dovadă înlocuitoare cu drept de circulație pentru 15 zile.

(2) Prelungirea dreptului de circulație se face de către șeful poliției specializate, din 30 în 30 de zile, în baza unui document eliberat de procurorul care efectuează urmărirea penală sau de cel care exercită supravegherea cercetării penale, până la rămânerea definitivă a hotărârii judecătorești, iar în cursul judecății, de către instanța sesizată cu judecarea cauzei.

Art. 234. — Dovada înlocuitoare a permisului de conducere se eliberează cu drept de circulație pentru o perioadă de 15 zile și în situațiile prevăzute la art. 230 lit. g), h) și k).

Art. 235. — Conducătorului de autovehicul sau tramvai care a încălcat o regulă de circulație pentru care se dispune sancțiunea contravențională complementară de reținere a permisului de conducere în vederea suspendării exercitării dreptului de a conduce și care prezintă la control dovada înlocuitoare a acestuia pentru o faptă săvârșită anterior, aflată în termenul de valabilitate, i se reține

dovada prezentată și i se eliberează o nouă dovadă, cu valabilitate până la 15 zile, fără a se depăși însă termenul de valabilitate al primei dovezi.

§ 2. Reținerea atestatului profesional

Art. 236. — (1) Atestatul profesional se reține atunci când se constată faptul că valabilitatea acestuia a expirat.

(2) Reținerea atestatului profesional se dispune de către agentul constatator și se trimite autorității care l-a eliberat.

(3) Reținerea atestatului se consemnează în procesul-verbal de constatare a contravenției.

§ 3. Reținerea certificatului de înmatriculare sau înregistrare

Art. 237. — (1) Certificatul de înmatriculare sau de înregistrare al autovehiculelor și tramvaielor se reține în următoarele situații:

- a) inspecția tehnică periodică a expirat;
- b) în autovehicul este instalat un mijloc tehnic de detecție a prezenței aparatelor radar sau dispozitiv antiradar;
- c) autovehiculul are montate mijloace speciale de avertizare luminoasă și sonoră, cu încălcarea prevederilor legale;
- d) nerespectarea regulilor referitoare la transportul produselor periculoase;
- e) avariile existente la autovehicul nu au fost reparate în termenul prevăzut la art. 181 pct. 19;
- f) dispozitivele de iluminare și semnalizare luminoase, mijloacele fluorescent-reflectorizante, prevăzute în normele tehnice în vigoare, sunt defecte sau lipsă, farurile nu sunt reglate sau sunt montate alte dispozitive decât cele omologate;
- g) sistemele de frânare sunt defecte;
- h) mecanismul de direcție prezintă uzuri peste limitele admise;
- i) anvelopele au alte dimensiuni sau caracteristici decât cele prevăzute în cartea de identitate a autovehiculului, prezintă tăieturi sau rupturi ale cordului ori sunt uzate peste limita legal admisă;
- j) zgomotul în mers sau staționare depășește limita legal admisă pentru tipul respectiv de vehicul;
- k) motorul emite noxe poluante peste limitele legal admise;
- l) elementele dispozitivului de cuplare pentru remorcare prezintă uzuri pronunțate ori nu sunt compatibile, fiind de natură să provoace desprinderea remorcii sau dezechilibrarea ansamblului;
- m) autovehiculul are montate dispozitive sau accesorii neomologate de autoritatea competentă;
- n) autovehiculul are aplicate pe parbriz, lunetă sau geamurile laterale afișe, reclame publicitare sau înscrisuri de natură a conferi liberă trecere, acces sau prioritate în circulația pe drumurile publice;
- o) autovehiculul are aplicate folii sau accesorii pe parbriz, lunetă ori geamurile laterale, care restrâng sau estompează vizibilitatea în timpul mersului, atât din interior, cât și din exterior, sau care împiedică ori diminuează eficacitatea dispozitivelor de iluminare și semnalizare luminoasă ori citirea numărului de înmatriculare;

p) autovehiculul prezintă scurgeri de carburant sau lubrifiant;

r) plăcuțele cu numerele de înmatriculare sau înregistrare nu sunt conforme cu standardul sau au aplicate dispozitive de iluminare, altele decât cele omologate;

s) datele din certificatul de înmatriculare sau înregistrare nu concordă cu caracteristicile tehnice ale vehiculului;

t) vehiculul nu a fost radiat din circulație în condițiile prezentului regulament, caz în care se rețin și plăcuțele cu numerele de înmatriculare. Acestea se remit titularului certificatului de înmatriculare;

u) deținătorul nu face dovada încheierii asigurării auto de răspundere civilă;

v) în cazul nerespectării prevederilor art. 39 alin. (4);

w) deținătorul nu a preschimbat certificatul de înmatriculare, emis anterior datei de 1 ianuarie 1998, cu ultimul model aflat în uz.

(2) În situațiile prevăzute la alin. (1) certificatul de înmatriculare nu se reține dacă conducătorul autovehiculului sau tramvaiului remediază pe loc deficiențele constatate, caz în care se aplică numai sancțiunea contravențională.

(3) În situațiile prevăzute la alin. (1) lit. b)—e), g), h), p), r), t) și u), în locul certificatului de înmatriculare sau de înregistrare se eliberează dovadă înlocuitoare fără drept de circulație.

Art. 238. — Certificatul de înmatriculare sau de înregistrare se restituie deținătorului vehiculului la încetarea motivului pentru care documentul a fost reținut.

Art. 239. — Când conducătorul este depistat în trafic conducând un vehicul având dovada înlocuitoare a certificatului de înmatriculare sau de înregistrare fără valabilitate sau cu valabilitatea expirată, polițistul aplică și măsura reținerii plăcuțelor cu numerele de înmatriculare sau înregistrare, până la încetarea motivului pentru care documentul a fost retras.

Art. 240. — (1) Pentru cazurile prevăzute la art. 237 lit. d) polițistul ia măsuri pentru parcare autovehiculului în cel mai apropiat spațiu amenajat, reținând certificatul de înmatriculare și plăcile cu numărul de înmatriculare sau înregistrare.

(2) În cazurile prevăzute la alin. (1) polițistul este obligat să anunțe de îndată unitatea de poliție din care face parte pentru a se stabili, împreună cu unitățile de pompieri și de apărare civilă, destinația finală pentru parcare autovehiculului.

SECȚIUNEA a 2-a

Suspendarea dreptului de a conduce autovehicule sau tramvaie

Art. 241. — (1) Suspendarea exercitării dreptului de a conduce autovehicule sau tramvaie se aprobă, în cazurile prevăzute de art. 230 lit. a) și b), de către autoritățile prevăzute la art. 88 alin. (4) din ordonanța de urgență, în raza căreia domiciliază titularul permisului, iar în cele prevăzute la art. 230 lit. f) și art. 231 alin. (1), de către

aceleași autorități pe raza căreia contravenientul a săvârșit fapta, la propunerea polițistului care a constatat contravenția.

(2) În cazul concursului de contravenții care atrag și puncte de penalizare, suspendarea exercitării dreptului de a conduce autovehicule sau tramvaie se stabilește după cum urmează:

a) pe o perioadă de 30 de zile, dacă punctele prevăzute pentru fiecare contravenție, însumate cu punctele din evidență, totalizează 15 puncte;

b) pe o perioadă de 60 de zile, dacă punctele prevăzute pentru fiecare contravenție, însumate cu punctele din evidență, totalizează între 16 și 20 de puncte;

c) pe o perioadă de 90 de zile, dacă punctele prevăzute pentru fiecare contravenție, însumate cu punctele din evidență, totalizează peste 20 de puncte.

(3) În cazul în care împotriva titularului permisului de conducere s-a hotărât suspendarea dreptului de a conduce, de către o autoritate străină competentă, pentru o faptă săvârșită pe teritoriul altui stat, în condițiile stabilite prin Convenția europeană cu privire la efectele internaționale ale interzicerii exercitării dreptului de a conduce un vehicul cu motor, adoptată la Bruxelles la 3 iunie 1976, ratificată de România prin Legea nr. 126/1997, șeful direcției de specialitate din cadrul Inspectoratului General al Poliției Române aprobă suspendarea exercitării dreptului de a conduce.

(4) Perioada de suspendare a exercitării dreptului de a conduce, prevăzută la alin. (3), nu poate depăși 90 de zile.

Art. 242. — Perioadele de suspendare pot fi reduse, dar nu mai puțin de 30 de zile, dacă titularul permisului absolvă un curs de siguranță rutieră organizat de o școală de conducători de autovehicule autorizată, cu excepția cazurilor prevăzute la art. 94 alin. (1) lit. a) și alin. (2) din ordonanța de urgență, precum și în situația când fapta a fost urmărită ca infracțiune, iar procurorul sau instanța de judecată a dispus înlocuirea răspunderii penale cu una dintre sancțiunile cu caracter administrativ prevăzute la art. 91 din Codul penal, cu condiția să nu mai fi beneficiat de o astfel de măsură în ultimii 3 ani.

SECȚIUNEA a 3-a

Restituirea permisului de conducere

Art. 243. — Permisul de conducere se restituie titularului, la cererea acestuia, când a intervenit una dintre situațiile prevăzute de art. 100 din ordonanța de urgență.

Art. 244. — Permisul de conducere se restituie titularului de către autoritatea competentă pe raza căreia își are domiciliul sau reședința, în cazul străinilor, când perioada de suspendare a exercitării dreptului de a conduce a expirat. În această situație titularul permisului de conducere intră în posesia documentului prezentând dovada înlocuitoare a acestuia, în original, precum și actul de identitate.

Art. 245. — (1) Permisul de conducere se restituie titularului de către autoritatea competentă care a reținut documentul:

a) când, în condițiile art. 88 alin. (4) din ordonanța de urgență, s-a hotărât că exercitarea dreptului de a conduce nu se suspendă;

b) la încetarea măsurii de siguranță prevăzute la art. 112 lit. c) din Codul penal;

c) în baza ordonanței procurorului prin care s-a dispus neînceperea urmăririi penale, scoaterea de sub urmărirea penală sau încetarea urmăririi penale;

d) la data rămânerii definitive a hotărârii judecătorești prin care s-a dispus achitarea;

e) la încetarea motivelor pentru care s-a dispus retragerea documentului.

(2) În cazurile prevăzute la alin. (1) cererea de restituire a permisului de conducere trebuie să fie însoțită de documente care să ateste una dintre situațiile pentru care se restituie documentul, de dovada înlocuitoare a acestuia și de actul de identitate al solicitantului.

(3) Permisul de conducere se restituie și în cazul în care contravenientul a exercitat calea de atac împotriva procesului-verbal de constatare a contravenției în condițiile prevăzute de lege, iar instanța de judecată nu a soluționat cauza ori hotărârea judecătorească a rămas definitivă după 1 an de zile de la introducerea plângerii, situații în care intervine termenul de prescripție a executării sancțiunii.

SECȚIUNEA a 4-a

Anularea permisului de conducere

Art. 246. — (1) Anularea permisului de conducere se dispune de către autoritățile prevăzute la art. 101 alin. (1) din ordonanța de urgență, pe raza cărora s-a petrecut fapta sau de către aceleași autorități, pentru faptele constatate de polițiștii din subordine, în baza hotărârii judecătorești rămase definitivă pentru săvârșirea infracțiunilor prevăzute la art. 101 alin. (1) din ordonanța de urgență, precum și în cazul prevăzut în alin. (2) din același act normativ.

(2) Anularea permisului de conducere se dispune de către direcția poliției specializate din cadrul Inspectoratului General al Poliției Române, în cazul în care împotriva titularului acestuia s-a hotărât o astfel de măsură de către o autoritate străină competentă, pentru o faptă săvârșită pe teritoriul altui stat, în condițiile stabilite prin convenția prevăzută la art. 241 alin. (3).

Art. 247. — (1) Persoana al cărei permis de conducere a fost anulat va fi încunostințată în scris despre măsura luată, în termen de cel mult 5 zile de la luarea hotărârii.

(2) Împotriva hotărârii de anulare a permisului de conducere se poate introduce acțiune în justiție, în contenciosul administrativ, potrivit legii.

Art. 248. — Hotărârea asupra anulării se înscrie în evidențele Direcției Generale de Evidență Informatizată a Persoanei din Ministerul de Interne, prin structura teritorială de specialitate care a eliberat permisul de conducere.

SECȚIUNEA a 5-a

Obținerea unui nou permis de conducere

Art. 249. — Persoana al cărei permis de conducere a fost anulat se poate prezenta la examen pentru obținerea unui nou permis de conducere, pentru toate categoriile avute anterior, dacă îndeplinește condițiile prevăzute la art. 103 din ordonanța de urgență.

Art. 250. — Dosarul de examinare trebuie să cuprindă, pe lângă documentele prevăzute la art. 57:

a) cererea de prezentare la examen pentru obținerea unui nou permis de conducere în locul celui anulat;

b) copia hotărârii judecătorești rămase definitivă;

c) dovada că a absolvit un curs de legislație rutieră și conduită preventivă organizat de o școală de conducători de autovehicule autorizată.

SECȚIUNEA a 6-a

Confiscarea bunurilor destinate ori folosite la săvârșirea contravențiilor

Art. 251. — (1) Confiscarea bunurilor destinate ori folosite la săvârșirea contravențiilor se dispune de către polițiști, prin același proces-verbal de constatare a contravenției, o dată cu aplicarea sancțiunii amenzii.

(2) Sunt supuse confiscării:

a) mijloacele speciale de avertizare luminoasă și sonoră deținute, montate și folosite pe alte autovehicule decât cele prevăzute la art. 32 alin. (1) lit. a) și b) și alin. (2)—(4) din ordonanța de urgență;

b) mijloacele tehnice de detectare a prezenței aparatelor radar și a dispozitivelor antiradar.

SECȚIUNEA a 7-a

Imobilizarea vehiculului

Art. 252. — Imobilizarea unui vehicul constă în scoaterea acestuia în afara părții carosabile, pe acostament sau cât mai aproape de marginea drumului, ca urmare a săvârșirii de către conducătorul acestuia a unei fapte prevăzute la art. 104 alin. (1) din ordonanța de urgență și punerea acestuia în imposibilitate de mișcare de către persoanele autorizate, conform normelor legale, prin folosirea unor dispozitive tehnice sau alte mijloace de reținere.

Art. 253. — (1) Imobilizarea vehiculelor se dispune prin proces-verbal de către polițist.

(2) Imobilizarea nu se dispune atunci când vehiculul poate fi repus în circulație de către un alt conducător calificat indicat de persoana vinovată sau de către proprietar, precum și atunci când cauzele care impuneau luarea acestei măsuri au fost înlăturate pe loc.

(3) Efectele imobilizării încetează în momentul în care au fost înlăturate motivele care au dus la luarea acestei măsuri și se dispune de către agentul constatator sau șeful acestuia.

Art. 254. — (1) Constatarea contravențiilor și aplicarea sancțiunilor se fac de către polițiști, iar în punctele de trecere a frontierei de stat a României, de către polițiștii de frontieră.

(2) Constatarea contravențiilor se poate face și fără oprirea contravenientului, precum și în lipsa acestuia, dacă săvârșirea contravențiilor este probată cu un mijloc tehnic certificat, potrivit legii, din dotarea poliției.

(3) Contravenientul poate achita, pe loc sau în termen de cel mult 48 de ore de la data încheierii procesului-verbal ori, după caz, de la data comunicării acestuia, jumătate din minimul amenzii prevăzute la art. 226 și 228, la Casa de Economii și Consemnațiuni C.E.C.—S.A. sau la Trezoreria Ministerului Finanțelor Publice, agentul constata-tor făcând mențiune despre aceasta în procesul-verbal.

CAPITOLUL XI

Dispoziții finale și tranzitorii

Art. 255. — Sistemul cu puncte penalizatoare se pune în aplicare în termen de 6 luni de la data intrării în vigoare a prezentului regulament.

Art. 256. — În desfășurarea activităților de prevenire a accidentelor, poliția poate solicita sprijinul unor conducători de autovehicule care consimt să participe voluntar la aceea, conform legii.

Art. 257. — Cu ocazia preschimbării permiselor de conducere emise anterior datei de 1 decembrie 1995 cu cele model nou, echivalarea dintre vechile și noile categorii se face după cum urmează:

- a) categoria G cu categoria A;
- b) categoria A cu categoria A;
- c) categoria B cu categoria B;
- d) categoria C cu categoria C;
- e) categoria D cu categoria D;
- f) categoriile C, E și/sau C + E cu categoria CE;
- g) categoriile B, C, E și/sau B + E și C + E cu categoriile BE și CE;
- h) categoriile C, D, E și/sau C + E și D + E cu categoriile CE și DE;
- i) categoriile B, C, D, E și/sau B + E, C + E și D + E cu categoriile BE, CE și DE;
- j) categoria F cu categoria Tr;
- k) categoria H cu categoria Tb;
- l) categoria I cu categoria Tv.

Art. 258. — (1) Poliția asigură însoțirea coloanelor oficiale cu echipaje specializate potrivit competenței.

(2) Se însoțesc cu echipaje ale poliției demnitari români sau oficialități străine cu funcții similare acestora, după cum urmează:

- a) președintele României;
- b) președintele Senatului;
- c) președintele Camerei Deputaților;
- d) primul-ministru al Guvernului.

(3) În situații deosebite, care impun deplasarea în regim de urgență, pot beneficia de însoțirea cu echipaje de poliție și miniștrii din Guvernul României sau omologi din străinătate aflați în vizită oficială în România, precum și

șefii misiunilor diplomatice, cu ocazia depunerii scrisorilor de acreditare.

(4) Beneficiază de însoțire și candidații la funcția de Președinte al României, pe timpul campaniei electorale, după validarea candidaturii, numai pe raza localităților unde au loc activitățile electorale.

(5) Concursurile organizate pe drumurile publice, autorizate potrivit legii, care presupun restricționarea circulației pe anumite sectoare, precum și transporturile agabaritice sau speciale vor fi însoțite numai cu aprobarea Inspectoratului General al Poliției Române, în funcție de disponibilități, contra cost, potrivit tarifelor stabilite de normele legale.

(6) Beneficiază de însoțire cu echipaje de poliție foștii președinți ai României, în condițiile legii.

Art. 259. — Societățile deținătoare de autovehicule care efectuează transport public de persoane sau de mărfuri sunt obligate să le doteze cu aparate de control al timpilor de odihnă și al vitezei de deplasare, omologate, în conformitate cu prevederile legale în vigoare.

Art. 260. — (1) În toate unitățile de învățământ, curs primar și gimnazial, se vor preda elevilor săptămânal și respectiv lunar, pe parcursul anului școlar, lecții de circulație rutieră.

(2) Polițiștii din structura abilitată a Ministerului de Interne vor sprijini și îndruma cadrele didactice din unitățile de învățământ în desfășurarea acestei activități.

Art. 261. — La data organizării, potrivit legii, a serviciilor publice comunitare de evidență a persoanelor, atribuțiile prevăzute de prezentul regulament pentru Direcția Generală de Evidență Informatizată a Persoanei din Ministerul de Interne se exercită, după caz, de către acestea.

Art. 262. — În sensul prezentului regulament, termenii de mai jos au următorul înțeles:

1. *viabilitatea drumului* — starea tehnică corespunzătoare a părții carosabile, constând în practicabilitatea permanentă a acesteia potrivit reglementărilor specifice sectorului de drum, lipsa obstacolelor și existența amenajărilor rutiere și a mijloacelor de semnalizare, care să asigure fluenta și siguranța circulației;

2. *amenajare rutieră* — orice construcție amplasată pe partea carosabilă sau în zona acesteia, destinată reglementării circulației rutiere;

3. *declivitate* — înclinarea unui drum pe o porțiune uniformă față de axa orizontală;

4. *urgență* — situația de criză sau de pericol potențial major care necesită deplasarea imediată pentru prevenirea producerii unor evenimente cu consecințe negative, pentru salvarea de vieți omenești sau a integrității unor bunuri ori pentru limitarea distrugerii mediului înconjurător;

5. *coloană cu regim prioritar* — o grupare de două sau mai multe autovehicule, însoțite de unul sau mai multe autovehicule cu regim de circulație prioritar.

INDICATOARE RUTIERE

A. INDICATOARE DE AVERTIZARE



Curbă la stânga



Curbă la dreapta



Curbă dublă sau o succesiune de mai mult de două curbe, prima la stânga



Curbă dublă sau o succesiune de mai mult de două curbe, prima la dreapta



Curbă deosebit de periculoasă



Panouri succesive pentru curbe deosebit de periculoase



Coborâre periculoasă



Urcare cu înclinare mare



Drum îngustat pe ambele părți



Drum îngustat pe partea dreaptă



























Drum îngustat pe partea stângă



Acostament periculos

 <p>Drum aglomerat</p>	 <p>Tunel</p>	 <p>Pod mobil</p>
 <p>Ieșire spre un chei sau mal abrupt</p>	 <p>Drum cu denivelări</p>	 <p>Denivelare pentru limitarea vitezei</p>
 <p>Drum lunecos</p>	 <p>Împroșcare cu pietriș</p>	 <p>Căderi de pietre</p>
 <p>Presemnalizare trecere pietoni</p>	 <p>Copii</p>	 <p>Bicicliști</p>
 <p>Animale</p>	 <p>Animale</p>	 <p>Lucrări</p>

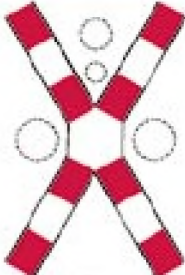
 <p>Semafoare</p>	 <p>Aeroport</p>	 <p>Vânt lateral</p>
 <p>Circulație în ambele sensuri</p>	 <p>Alte pericole</p>	 <p>Accident</p>
 <p>Intersecție de drumuri</p>	 <p>Intersecție cu un drum fără prioritate</p>	 <p>Intersecție cu un drum fără prioritate</p>
 <p>Intersecție cu un drum fără prioritate</p>	 <p>Intersecții cu drumuri fără prioritate, decalate</p>	 <p>Intersecții cu drumuri fără prioritate, decalate</p>
 <p>Presemnalizare intersecție cu sens giratoriu</p>	 <p>Trecere la nivel cu o cale ferată cu bariere sau semibariere</p>	 <p>Trecere la nivel cu o cale ferată fără bariere</p>

 <p>Trecere la nivel cu linii de tramvai</p>	 <p>Panouri suplimentare pentru trecerea la nivel cu calea ferată</p>	 <p>Panouri suplimentare la nodurile rutiere de pe autostrăzi</p>
 <p>Baliză direcțională care indică ocolirea obstacolului prin stânga</p>	 <p>Baliză direcțională care indică ocolirea obstacolului prin dreapta</p>	 <p>Baliză bidirecțională</p>
 <p>Trecere la nivel cu o cale ferată simplă, fără bariere</p>	 <p>Trecere la nivel cu o cale ferată dublă fără bariere</p>	 <p>Trecere la nivel cu o cale ferată simplă fără bariere</p>
 <p>Trecere la nivel cu o cale ferată dublă fără bariere</p>		

B. INDICATOARE DE REGLEMENTARE

B1. Indicatoare de prioritate



Cedează trecerea



Oprește

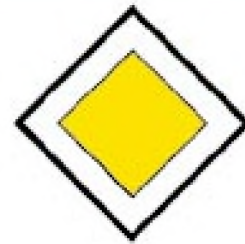

Drum cu prioritate



Sfârșitul drumului cu prioritate



Prioritate pentru circulația din sens invers



Prioritate față de circulația din sens invers

B2. Indicatoare de interzicere sau restricție



Accesul interzis

































Circulația interzisă în ambele sensuri



Accesul interzis autovehiculelor, cu excepția motocicletelor fără ataș

 <p>Acesul interzis motocicletelor</p>	 <p>Acesul interzis bicicletelor</p>	 <p>Acesul interzis ciclomotoarelor</p>
 <p>Acesul interzis vehiculelor destinate transportului de mărfuri</p>	 <p>Acesul interzis autovehiculelor cu remorcă, cu excepția celor cu semiremorcă sau cu remorcă cu o osie</p>	 <p>Acesul interzis autobuzelor</p>
 <p>Acesul interzis pietonilor</p>	 <p>Acesul interzis vehiculelor cu tracțiune animală</p>	 <p>Acesul interzis vehiculelor împinse sau trase cu mâna</p>
 <p>Acesul interzis tractoarelor și mașinilor autopropulsate pentru lucrări</p>	 <p>Acesul interzis autovehiculelor</p>	 <p>Acesul interzis autovehiculelor și vehiculelor cu tracțiune animală</p>
 <p>Acesul interzis vehiculelor cu lățimea mai mare de ... m</p>	 <p>Acesul interzis vehiculelor cu înălțimea mai mare de ... m</p>	 <p>Acesul interzis vehiculelor cu masa mai mare de ... t</p>

 <p>Acesul interzis vehiculelor cu masa mai mare de ... t pe osia simplă</p>	 <p>Acesul interzis vehiculelor cu masa pe osia dublă mai mare de ... t</p>	 <p>Acesul interzis vehiculelor cu masa pe osia triplă mai mare de ... t</p>
 <p>Acesul interzis autovehiculelor sau ansamblurilor de vehicule cu lungimea mai mare de ... m</p>	 <p>Interzis autovehiculelor de a circula fără a menține între ele un interval de cel puțin ... m</p>	 <p>Interzis a vira la stânga</p>
 <p>Interzis a vira la dreapta</p>	 <p>Întoarcerea interzisă</p>	 <p>Depășirea autovehiculelor, cu excepția motocicletelor fără ataș, interzisă</p>
 <p>Depășirea interzisă autovehiculelor destinate transportului de mărfuri</p>	 <p>Limitare de viteză</p>	 <p>Limitare de viteză diferențiată pe categorii de autovehicule</p>
 <p>Claxonarea interzisă</p>	 <p>Vamă</p>	 <p>Taxă de trecere</p>

 <p>Control POLIȚIE</p>	 <p>Sfârșitul tuturor restricțiilor</p>	 <p>Sfârșitul limitării de viteză</p>
 <p>Sfârșitul interzicerii de a depăși</p>	 <p>Staționarea interzisă</p>	 <p>Oprirea interzisă</p>
 <p>Staționare alternantă</p>	 <p>Staționare alternantă</p>	 <p>Zonă de staționare cu durată limitată</p>
 <p>Sfârșitul zonei de staționare cu durată limitată</p>	 <p>Zonă cu viteză limitată la 30 km/h</p>	 <p>Sfârșitul zonei cu viteză limitată la 30 km/h</p>
 <p>Accesul interzis vehiculelor care transportă substanțe explozive sau ușor inflamabile</p>	 <p>Accesul interzis vehiculelor care transportă mărfuri periculoase</p>	 <p>Accesul interzis vehiculelor care transportă substanțe de natură să polueze apele</p>

B3. Indicatoare de obligare



Înainte



La dreapta



La dreapta



Înainte sau la dreapta



Ocolire



Ocolire



Intersecție cu sens giratoriu



Pistă pentru biciclete



Drum obligatoriu pentru categoria de vehicule









Drum pentru pietoni



Delimitarea pistelor pentru pietoni și biciclete

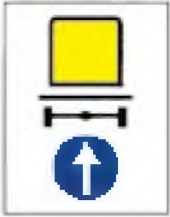

Delimitarea pistelor pentru pietoni și biciclete

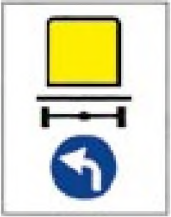
 <p>Pistă comună pentru pietoni și biciclete</p>	 <p>Viteza minimă obligatorie</p>	 <p>Sfârșitul vitezei minime obligatorii</p>
 <p>Lanțuri pentru zăpadă</p>	 <p>Direcția obligatorie pentru vehiculele care transportă mărfuri periculoase</p>	 <p>Direcția obligatorie pentru vehiculele care transportă mărfuri periculoase</p>
 <p>Direcția obligatorie pentru vehiculele care transportă mărfuri periculoase</p>		

C. INDICATOARE DE ORIENTARE ȘI INFORMARE

C1. Indicatoare de orientare



Presemnalizarea direcțiilor la o intersecție de drumuri din afara localităților



Presemnalizarea direcțiilor la o intersecție denivelată de drumuri



Presemnalizarea direcțiilor indicate



Presemnalizarea traseului de evitare a localității



Presemnalizarea direcțiilor într-o intersecție cu sens giratoriu



Drum închis sau deschis



Presemnalizarea traseului de urmat în cazul unei restricții de circulație



Presemnalizare pe autostradă pentru parcare



Presemnalizare pe autostradă pentru spațiu de servicii









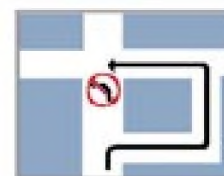





Confirmarea direcției de mers pe autostradă spre localități mai importante și distanțele până la acestea



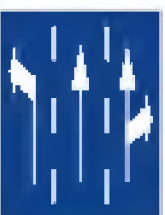



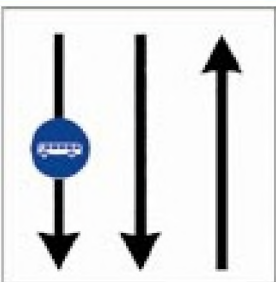

Presemnalizarea unui loc periculos, o interzicere sau o restricție pe un drum lateral

















Presemnalizarea traseului de urmat în vederea efectuării virajului la stânga









 <p>Bandă rezervată circulației autovehiculelor de transport public de persoane</p>	 <p>Drum fără ieșire</p>	 <p>Traseu de urmat pentru anumite categorii de vehicule</p>
 <p>Traseu de urmat pentru anumite categorii de vehicule</p>	 <p>Traseu de urmat pentru anumite categorii de vehicule</p>	 <p>Selectarea circulației pe direcții de mers în apropierea intersecției</p>
 <p>Selectarea circulației pe direcții de mers în apropierea intersecției</p>	 <p>Selectarea circulației pe direcții de mers în apropierea intersecției</p>	 <p>Bandă destinată circulației vehiculelor lente</p>
 <p>Terminarea benzii de circulație din dreapta a părții carosabile</p>	 <p>Terminarea benzii de circulație din stânga a părții carosabile</p>	 <p>Viteza minimă obligatorie pentru o bandă de circulație</p>
 <p>Viteza minimă obligatorie pentru diferite benzi de circulație</p>	 <p>Limite de viteză pentru diferite benzi de circulație</p>	 <p>Bandă de circulație rezervată autovehiculelor de transport public de persoane</p>















 <p>Direcția spre localitatea indicată</p>	 <p>Direcția spre localitatea indicată</p>	 <p>Direcția spre localitățile indicate</p>
 <p>Direcția de urmat pentru autovehiculele destinate transportului de mărfuri</p>	 <p>Direcția spre obiectivul turistic</p>	 <p>Direcția spre obiective locale</p>
 <p>Direcția spre aeroport</p>	 <p>Direcția de urmat în cazul devierii temporare a circulației</p>	 <p>Direcția de urmat în cazul devierii temporare a circulației</p>
 <p>Drum național</p>	 <p>Drum județean</p>	 <p>Drum comunal</p>
 <p>Drum deschis traficului internațional</p>	 <p>Direcția spre drumul deschis traficului internațional indicat</p>	 <p>Traseu de tranzit european</p>





 <p>Simbolul și numărul autostrăzii</p>	 <p>Intrare în localitate</p>	 <p>Ieșire din localitate</p>
 <p>Limită de județ</p>	 <p>Curs de apă, tunel sau viaduct</p>	 <p>Confirmarea direcției de mers spre o localitate și distanța până la aceasta</p>
 <p>Confirmarea direcției de mers spre localități mai importante și distanțele până la acestea</p>		
<h2>C2. Indicatoare de informare</h2>		
 <p>Trecere pentru pietoni</p>	 <p>Trecere pentru pietoni</p>	 <p>Limite generale de viteză</p>

 <p>Sens unic</p>	 <p>Sens unic</p>	 <p>Autostradă</p>
 <p>Sfârșit de autostradă</p>	 <p>Limite maxime de viteză pe autostradă, funcție de condițiile meteorologice</p>	 <p>Spital</p>
 <p>Poliția</p>	 <p>Post de prim ajutor</p>	 <p>Pasarelă pentru pietoni</p>
 <p>Pasaj subteran pentru pietoni</p>	 <p>Stație de autobuz</p>	 <p>Stație de tramvai</p>
 <p>Stație de taximetre</p>	 <p>Drum pentru autovehicule</p>	 <p>Sfârșitul drumului pentru autovehicule</p>

 <p>Vulcanizare</p>	 <p>Telefon</p>	 <p>Stație de alimentare cu carburanți</p>
 <p>Stație de alimentare cu carburanți, inclusiv benzină fără plumb</p>	 <p>Stație de alimentare cu carburanți, inclusiv benzină fără plumb și gaz petrolier lichefiat</p>	 <p>Hotel sau motel</p>
 <p>Restaurant</p>	 <p>Bufet sau cofetărie</p>	 <p>Teren pentru camping (tabără turistică)</p>
 <p>Teren pentru caravane (tabără turistică)</p>	 <p>Teren pentru camping și caravane</p>	 <p>Loc pentru popas</p>
 <p>Cabană pentru turiști</p>	 <p>WC public</p>	 <p>Service auto</p>

 <p>Parcare</p>	 <p>Parcare</p>	 <p>Parcare subterană sau în clădire</p>
 <p>Complex de servicii</p>		 <p>Zonă rezidențială</p>
		 <p>Sfârșitul zonei rezidențiale</p>
 <p>Zonă cu viteză recomandată 30 km/h</p>	 <p>Sfârșitul zonei cu viteză recomandată 30 km/h</p>	 <p>Tunel</p>
 <p>Sfârșit de tunel</p>	 <p>Îmbarcare pe vagoane platformă de cale ferată</p>	 <p>Îmbarcare pe ferry-boat</p>

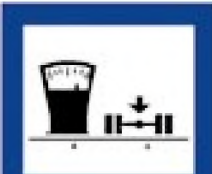
 <p>Portul Giurgiu</p> <p>Port</p>	 <p>Gara de Nord</p> <p>Gară</p>	 <p>Autogara Filaret</p> <p>Autogară</p>
 <p>200 m</p> <p>Închirieri auto</p>	 <p>200 m</p> <p>Plajă</p>	 <p>Zonă de vânătoare</p>
 <p>Zonă de pescuit</p>	 <p>Centru viticol</p>	 <p>Zonă industrială</p>
 <p>Poșta 200 m</p> <p>Poștă</p>	 <p>200 m</p> <p>Apă potabilă</p>	 <p>Loc de joacă pentru copii</p>
 <p>Stadionul Steaua</p> <p>Stadion</p>	 <p>BILLA 100 m</p> <p>Supermarket</p>	 <p>Acces internet</p>

 <p>Teatrul Nottara</p> <p>Teatru</p>	 <p>Muzeul Antipa</p> <p>Muzeu</p>	 <p>Cântar pentru autovehicule</p>
 <p>Radar</p> <p>Control radar</p>	<p>INFO TRAFIC</p> <p>100,1 MHz 909 KHz</p> <p>Radio Vacanță Radio Constantă</p> <p>Informații rutiere</p>	<p>60</p> <p>Viteza recomandată</p>
 <p>Punct de informare turistică</p>	<p>str. Dragoș Vodă</p> <p>Denumirea străzii</p>	<p>str. Dragoș Vodă ></p> <p>Intrarea pe strada indicată</p>
<p>70</p> <p>Numărul imobilului</p>		

C3. Indicatoare de informare turistica



Castel, cetate



Vestigii istorice



Monument



Biserică



Mănăstire



Rezervație naturală



Cascadă



Peșteră



Pârtie schi



Teleschi















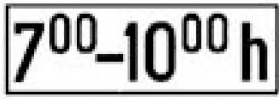









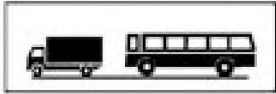

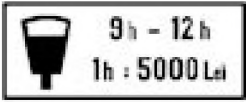
Telecabină



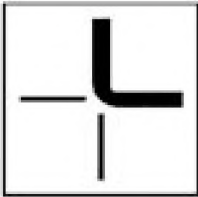
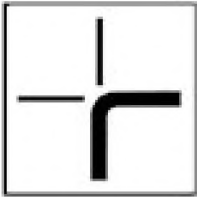

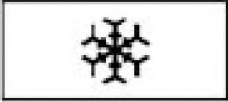

Pensiune agroturistică

D. PANOURI ADITIONALE

 <p>Distanța până la locul la care se referă indicatorul de presemnalizare sau informare</p>	 <p>Distanța între indicator și începutul locului periculos</p>	 <p>Direcția și distanța până la locul la care se referă indicatorul</p>
 <p>Categoria de autovehicule la care se referă indicatorul</p>	 <p>Intervalele de timp în care acționează indicatorul</p>	 <p>Intervalele de timp în care acționează indicatorul</p>
 <p>Trecere la nivel cu calea ferată industrială completând semnificația indicatorului „Alte pericole“</p>	 <p>Lungimea sectorului periculos la care se referă indicatorul</p>	 <p>Începutul și lungimea zonei de acțiune a indicatorului</p>
 <p>Începutul zonei de acțiune a indicatorului</p>	 <p>Confirmarea zonei de acțiune a indicatorului</p>	 <p>Sfârșitul zonei de acțiune a indicatorului</p>

 <p>Persoane cu handicap</p>	 <p>Categoriile de autovehicule care trebuie să respecte semnificația indicatorului</p>	 <p>Parcare cu plată</p>
 <p>Parcare cu plată</p>	 <p>Distanța până la indicatorul „Oprire“</p>	 <p>Exceptarea unor categorii de vehicule de la semnificația indicatorului</p>
 <p>Intervalele de timp când este permisă staționarea vehiculelor ce efectuează aprovizionarea</p>	 <p>Direcția drumului cu prioritate</p>	 <p>Direcția drumului cu prioritate</p>
 <p>Viteza recomandată pe un sector de drum cu semafoare sincronizate</p>	 <p>Sensul sau sensurile de circulație pentru care este valabilă semnificația semnalelor luminoase ale semaforului</p>	 <p>Trecerea la nivel cu calea ferată prevăzută cu instalație de semnalizare luminoasă automată</p>
 <p>Ridicare autovehicule parcate neregular</p>	 <p>Folosirea luminilor de întâlnire</p>	 <p>Polei, gheață, zăpadă</p>

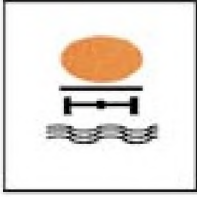
 <p>Duș</p>	 <p>Ploaie, ceață, viscol</p>	 <p>Vehicule care transportă substanțe explozive sau ușor inflamabile</p>
 <p>Vehicule care transportă mărfuri periculoase</p>	 <p>Vehicule care transportă substanțe de natură să polueze apele</p>	

DISPOZITIVE DE SEMNALIZARE LUMINOASA

1. Semafoare pentru dirijarea circulatiei



Semafor



Semafoare cu indicarea direcției de deplasare



Semafor combinat cu dispozitiv de cronometrare a timpului aferent culorii

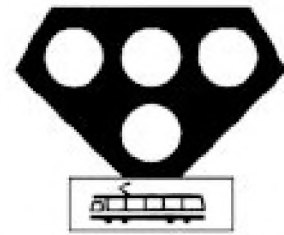

Semafor special pentru tramvaie



Semafor pentru biciclete



Semafor pentru pietoni



Semafor pentru pietoni combinat cu dispozitiv de cronometrare a timpului aferent culorii



Semafor de avertizare

2. Semnale luminoase la trecerile la nivel cu calea ferată



Trecere la nivel cu o cale ferată simplă, fără bariere, prevăzută cu semnale luminoase de avertizare a apropierii trenului



Trecere la nivel cu o cale ferată dublă, fără bariere, prevăzută cu semnale luminoase de avertizare a apropierii trenului



Trecere la nivel cu o cale ferată simplă cu semibarieră, prevăzută cu semnale luminoase de avertizare a apropierii trenului

3. Dispozitive luminoase pentru dirijarea circulației pe benzi

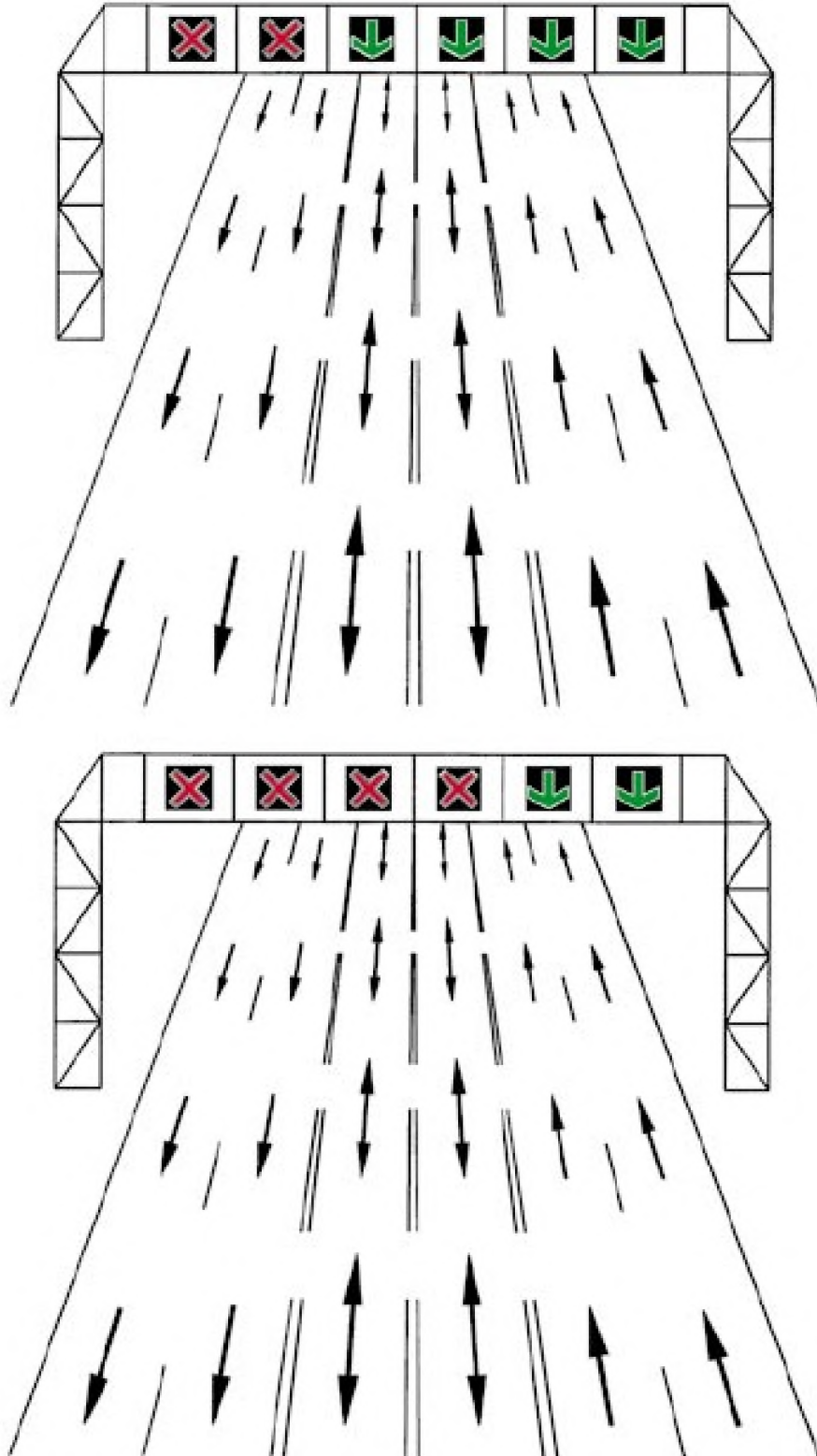

Dispozitive luminoase pentru dirijarea circulației pe benzi reversibile

INDICATOR KILOMETRIC



Autostradă



Drum naţional



Drum judeţean



Drum comunal

INDICATOR HECTOMETRIC

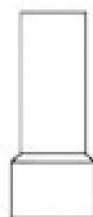

INDICATOARE RUTIERE SI MIJLOACE DE SEMNALIZARE A LUCRARILOR IN ZONA DRUMULUI PUBLIC

1. Indicatoare rutiere temporare



Drum îngustat pe ambele părți



Drum îngustat pe partea dreaptă



Drum îngustat pe partea stângă



Acostament periculos



Drum cu denivelări



Drum lunecos



Împroșcare cu pietriș



Lucrări



Semafoare















Circulație în ambele sensuri



Alte pericole

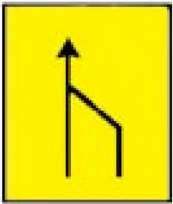

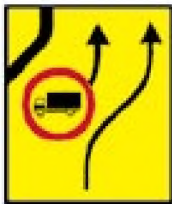
Depășirea autovehiculelor, cu excepția motocicletelor fără ataș, interzisă

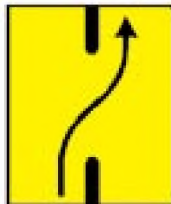
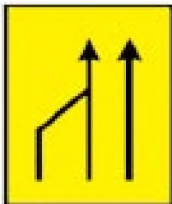
 <p>Limitare de viteză</p>	 <p>Sfârșitul tuturor restricțiilor</p>	 <p>Sfârșitul interzicerii de a depăși</p>
 <p>Deviere temporară</p>	 <p>Deviere temporară</p>	 <p>Deviere temporară</p>
 <p>Deviere temporară</p>	 <p>Denivelare față de banda alăturată</p>	 <p>Îngustare temporară</p>
 <p>Îngustare temporară</p>	 <p>Abatere temporară</p>	 <p>Abatere temporară</p>
 <p>Abatere temporară</p>	 <p>Terminarea abaterii temporare</p>	 <p>Îngustare temporară</p>

 <p>Îngustare temporară</p>	 <p>Presemnalizarea rutei ocolitoare</p>	 <p>Presemnalizarea rutei ocolitoare</p>
 <p>Presemnalizarea rutei ocolitoare</p>	 <p>Marcaje rutiere</p>	 <p>Semnalizarea unui utilaj care se deplasează lucrând</p>
 <p>Sucesiune de puncte de lucru</p>	 <p>Presemnalizarea unui sector cu circulație alternantă</p>	 <p>Presemnalizarea unui sector cu circulație alternantă</p>
 <p>Lucrări de tratamente a suprafeței părții carosabile</p>	 <p>Presemnalizare lucrări pe străzi</p>	

2. Mijloace auxiliare de semnalizare a lucrărilor



Ghirlandă
polietilenă sau lanț



Semafor mobil



Baliză direcțională care indică
ocolirea obstacolului prin stânga



Baliză direcțională care indică
ocolirea obstacolului prin dreapta



Baliză tip jalon



Baliză bidirecțională



Con de dirijare



Balize cuplate
cu lămpi cu lumină
galbenă intermitentă



Lampă cu lumină
galbenă intermitentă



Barieră normală



Barieră direcțională



Fanion de
semnalizare

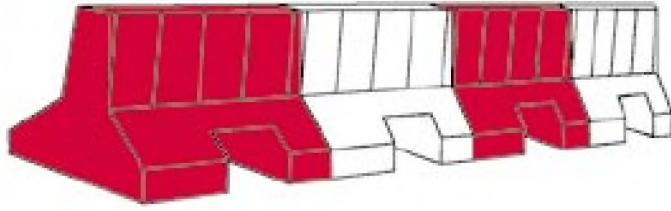

Parapet din material plastic



Cărucioare portsemnalizare

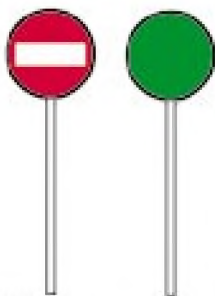

Palete de semnalizare

MARCAJE RUTIERE

a) Longitudinale

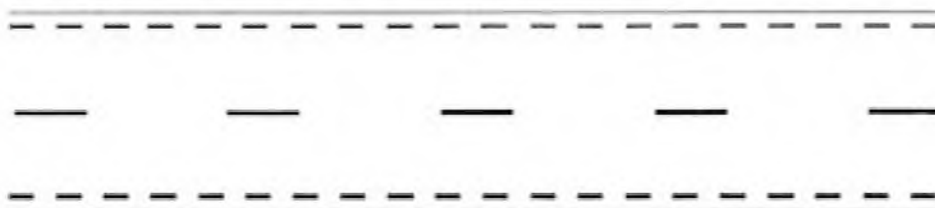

Marcaj de separare a sensurilor de circulație format dintr-o linie discontinuă simplă. Marcaj de delimitare a părții carosabile cu linie discontinuă

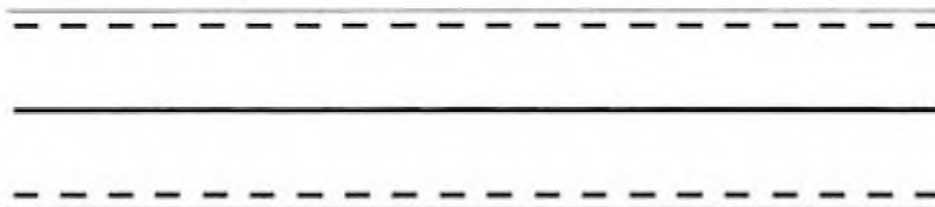

Marcaj de separare a sensurilor de circulație format dintr-o linie continuă simplă. Marcaj de delimitare a părții carosabile cu linie discontinuă

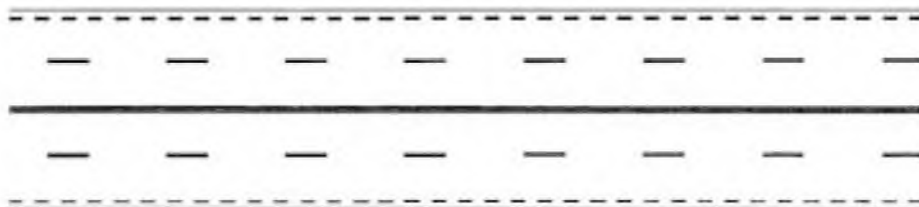

Marcaj de separare a sensurilor de circulație format dintr-o linie continuă dublă. Marcaj de delimitare a benzilor de circulație de același sens cu linie discontinuă. Marcaj de delimitare a părții carosabile cu linie discontinuă

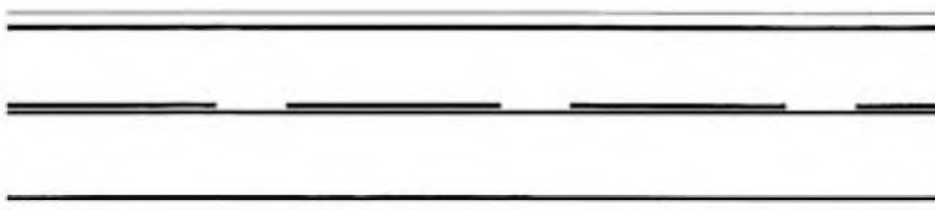

Marcaj de separare a sensurilor de circulație format dintr-o linie continuă, dublată cu una discontinuă. Marcaj de delimitare a părții carosabile cu linie continuă

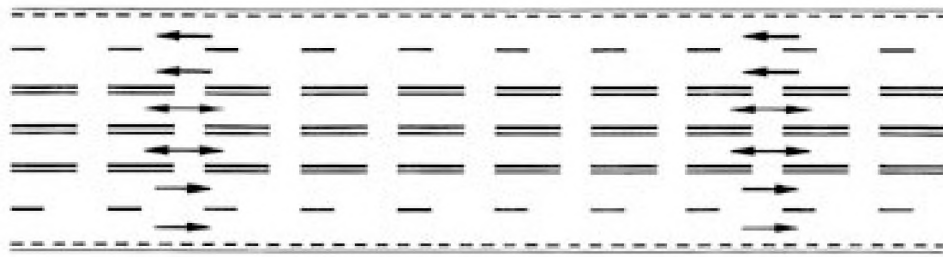

Marcaj pentru benzi cu circulația reversibilă

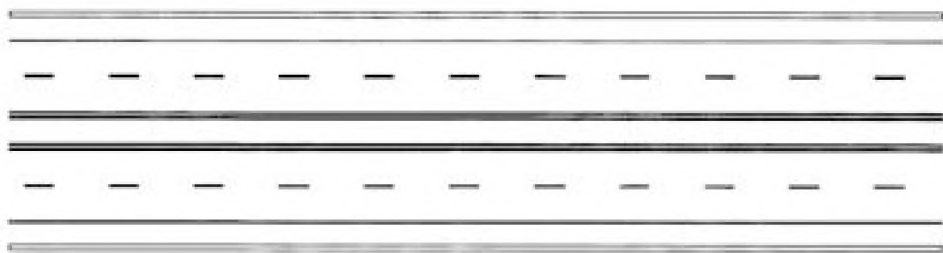

Marcaj pe drumuri cu zonă verde separatoare

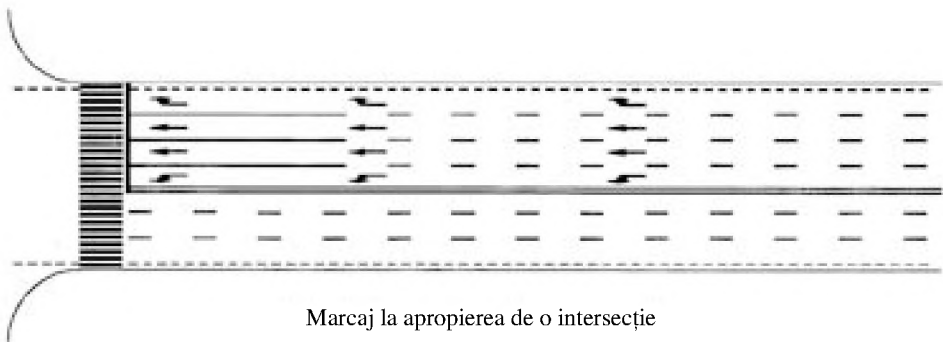

Marcaj la apropierea de o intersecție

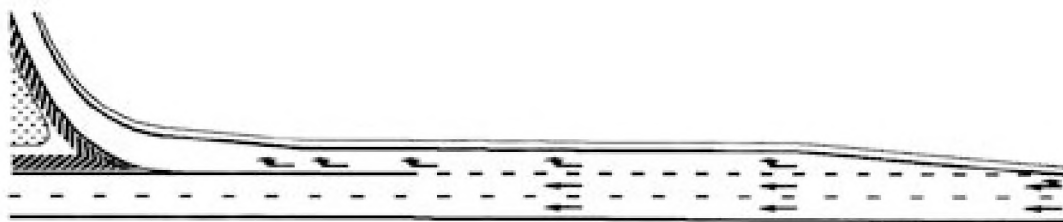

Marcajul pe o bandă de decelerare

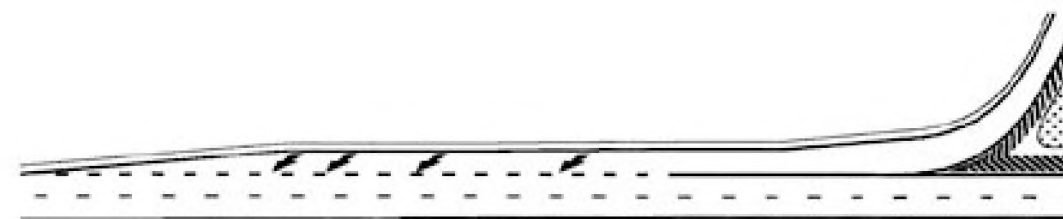

Marcajul pe o bandă de accelerare

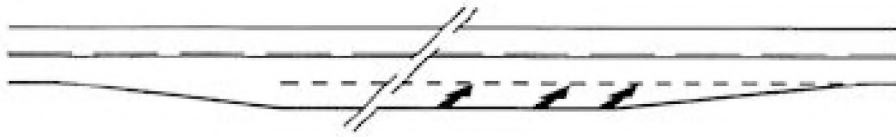

Marcajul benzii suplimentare pentru vehicule lente

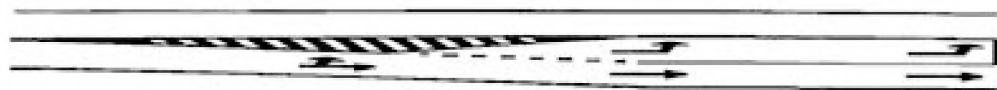

Marcajul benzii de stocaj pentru virajul la stânga

b) Transversale

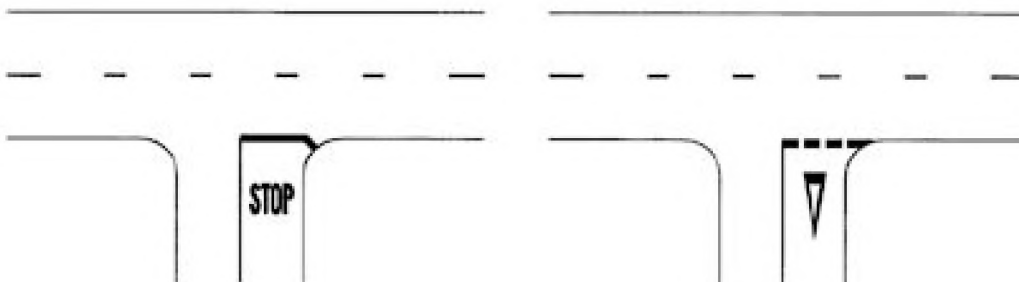

Marcaj de oprire și cedare a trecerii

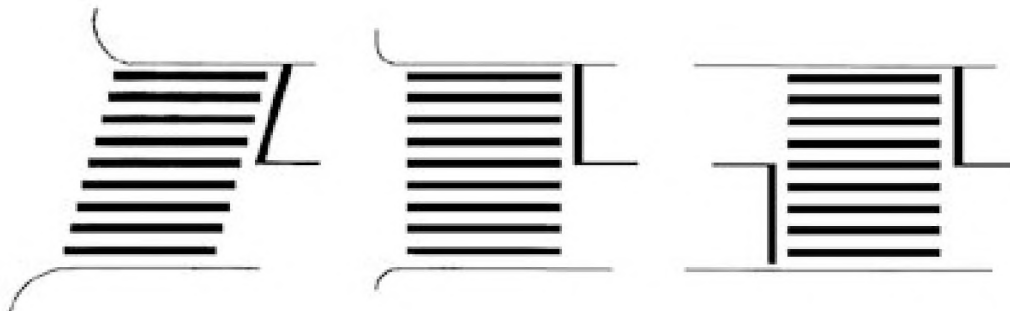

Marcaj de traversare pentru pietoni

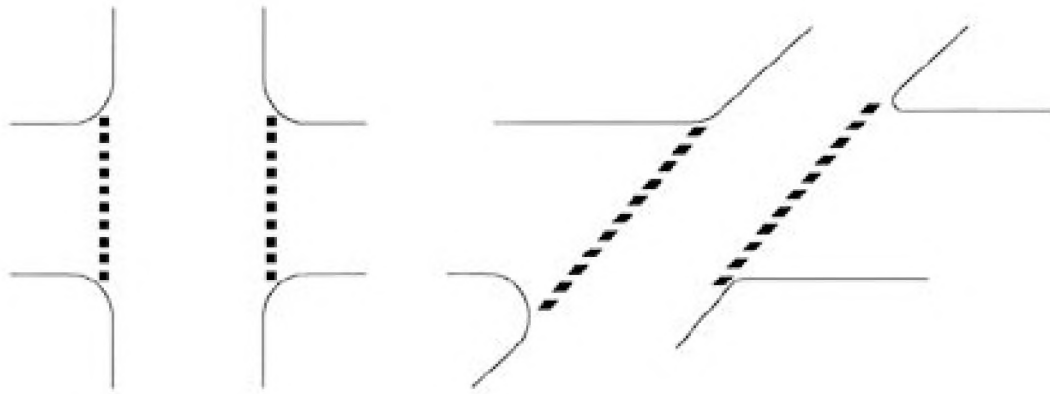

Marcaj de traversare pentru biciclete

c) Diverse

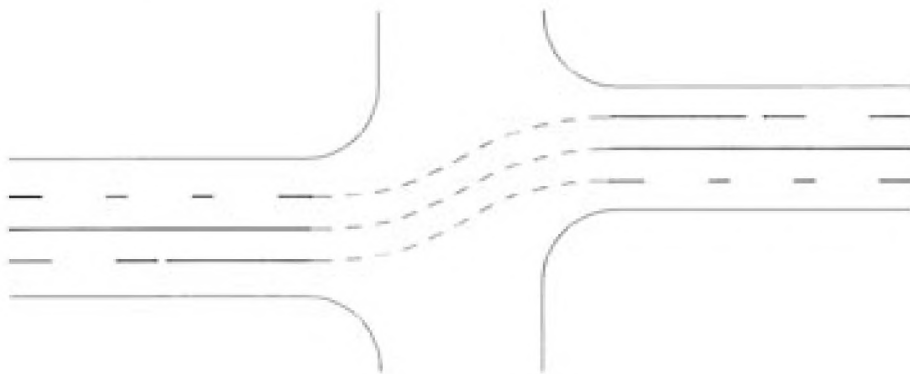

Marcaj de ghidare la traversarea unei intersecții

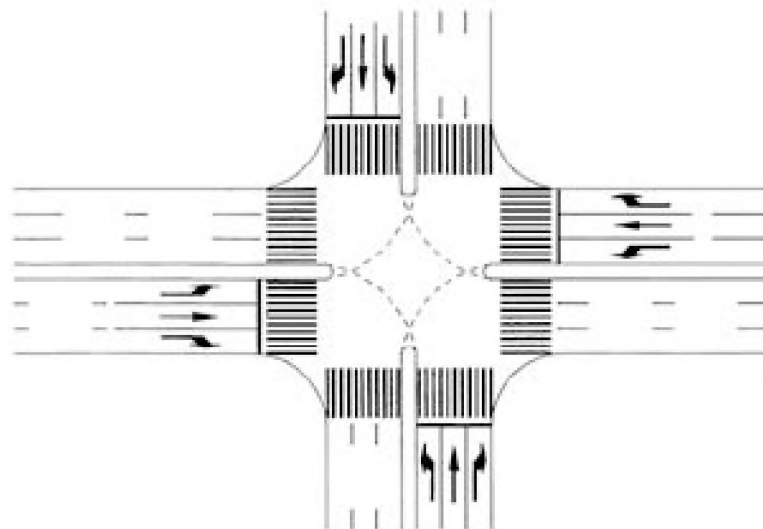

Marcaj de ghidare în intersecție

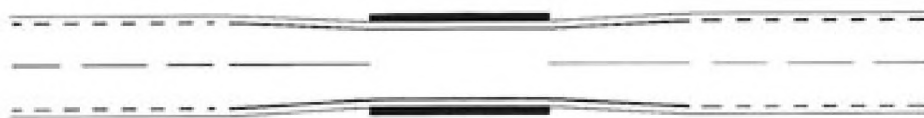

Marcaj pentru spații înguste



Marcaj la îngustarea drumului cu o bandă pe sens

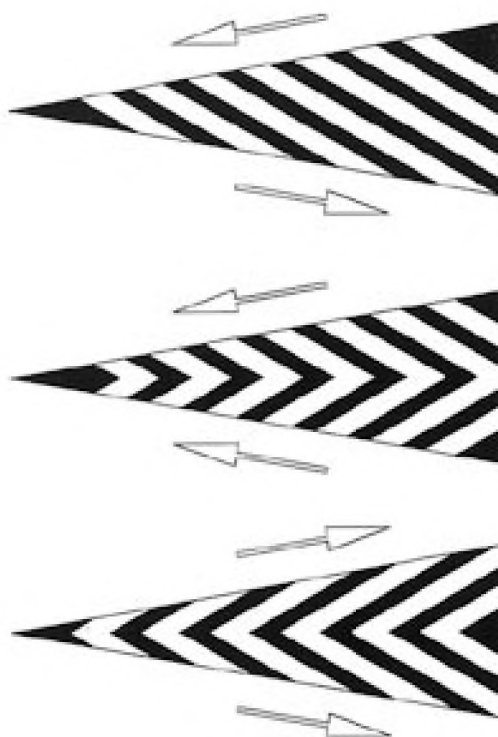

Spații interzise circulației



Interzicerea staționării

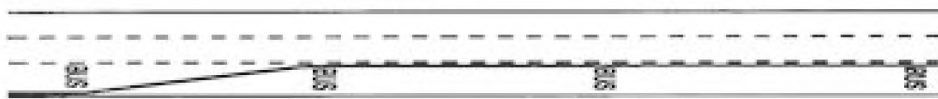

Marcajul benzii rezervate circulației mijloacelor de transport în comun



Stație autobuz, troleibuz

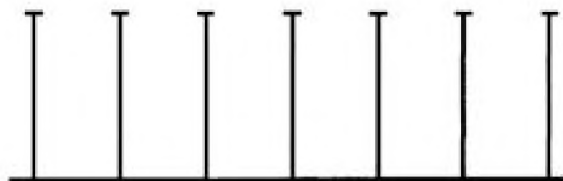

Locuri de parcare

d) Laterale

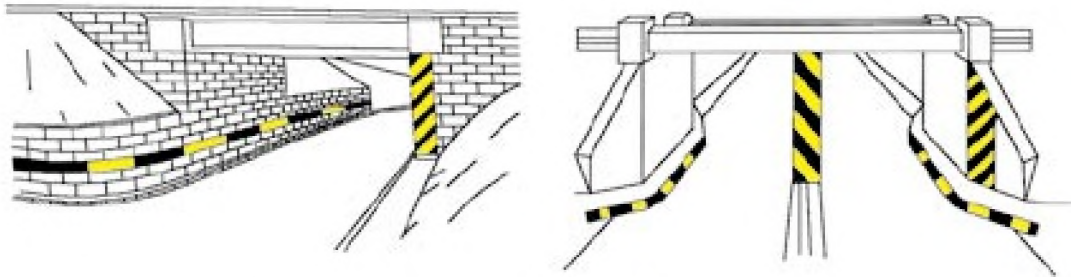

Marcaje pe ziduri de sprijin și pe infrastructurile pasajelor inferioare

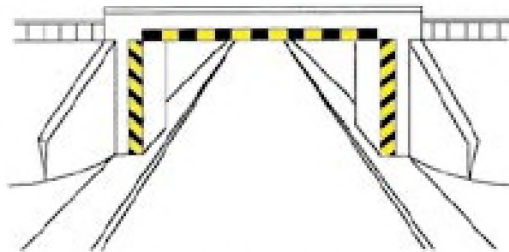

Marcaje la pasaje care nu au asigurat gabaritul de înălțime

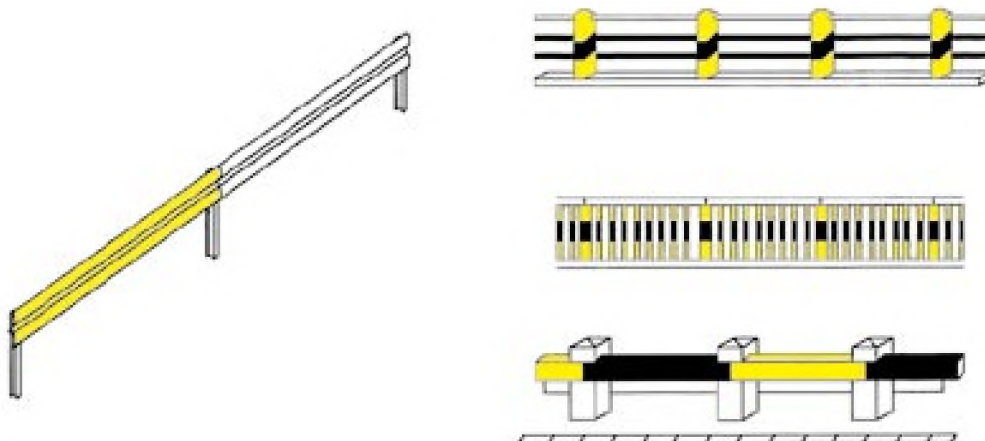

Marcaje pe parapete

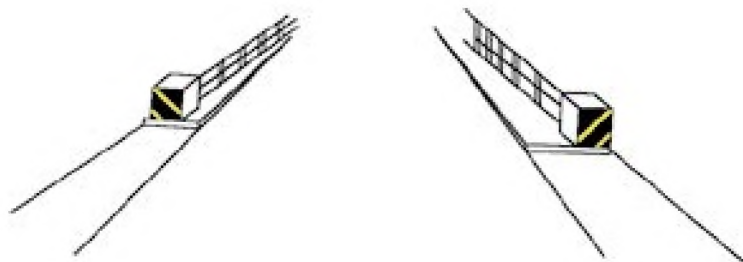

Marcaje pe coronamentele podetelor



Marcaje la refugii pe partea carosabilă

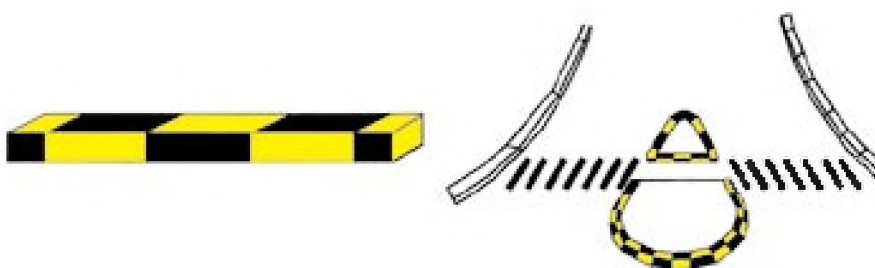

Marcaje pe borduri

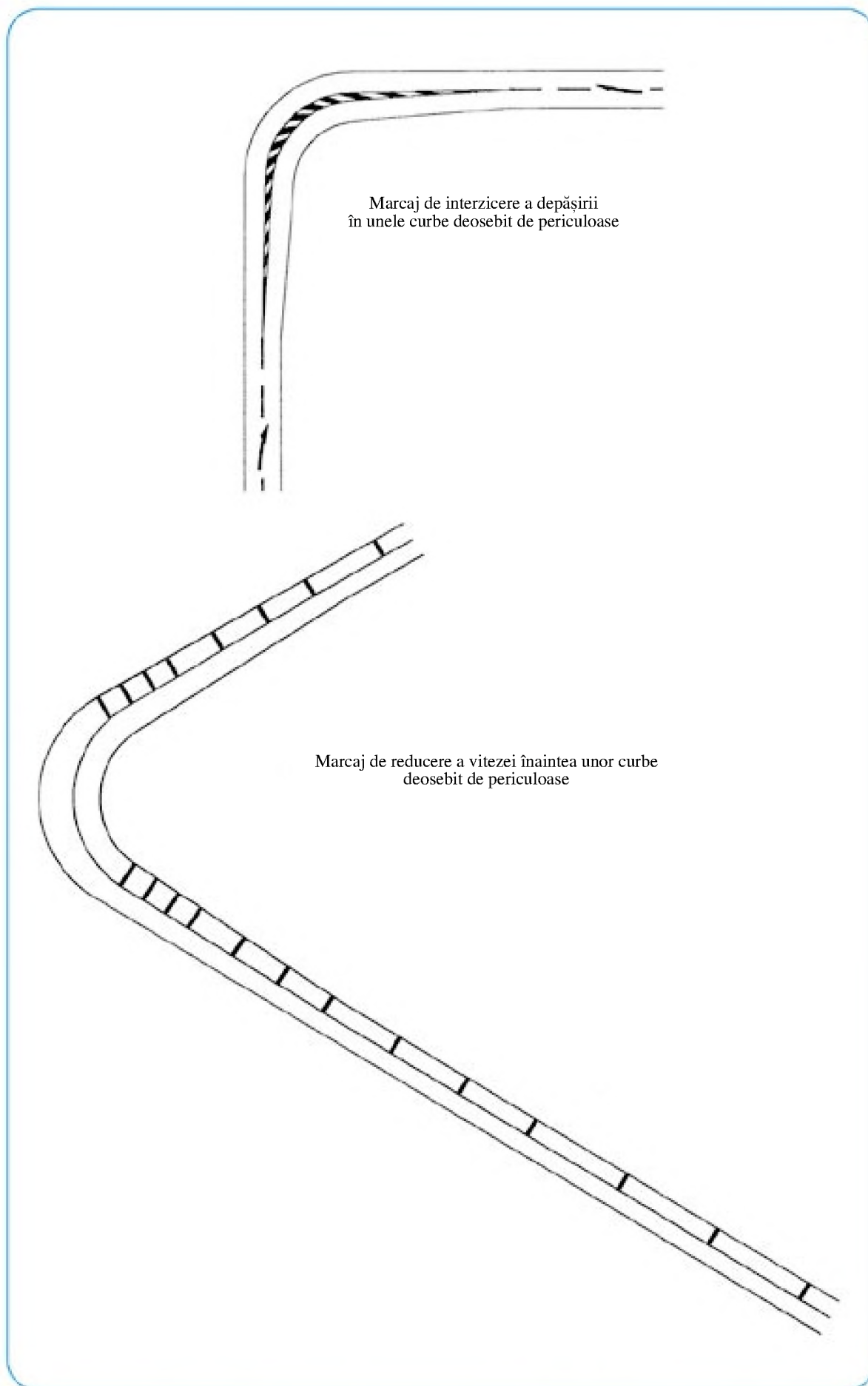

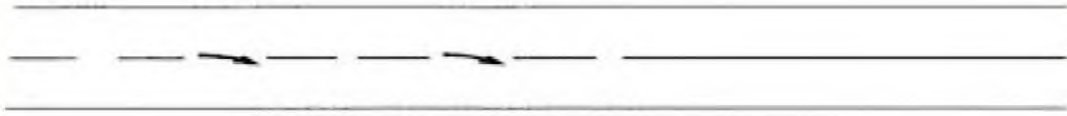

Săgeți de revenire pe banda aferentă sensului de mers



Săgeți de schimbare a benzii



Marcaje inscripționate pe partea carosabilă

**e) Marcaje temporare pentru semnalizarea
lucrarilor in zona drumului public**

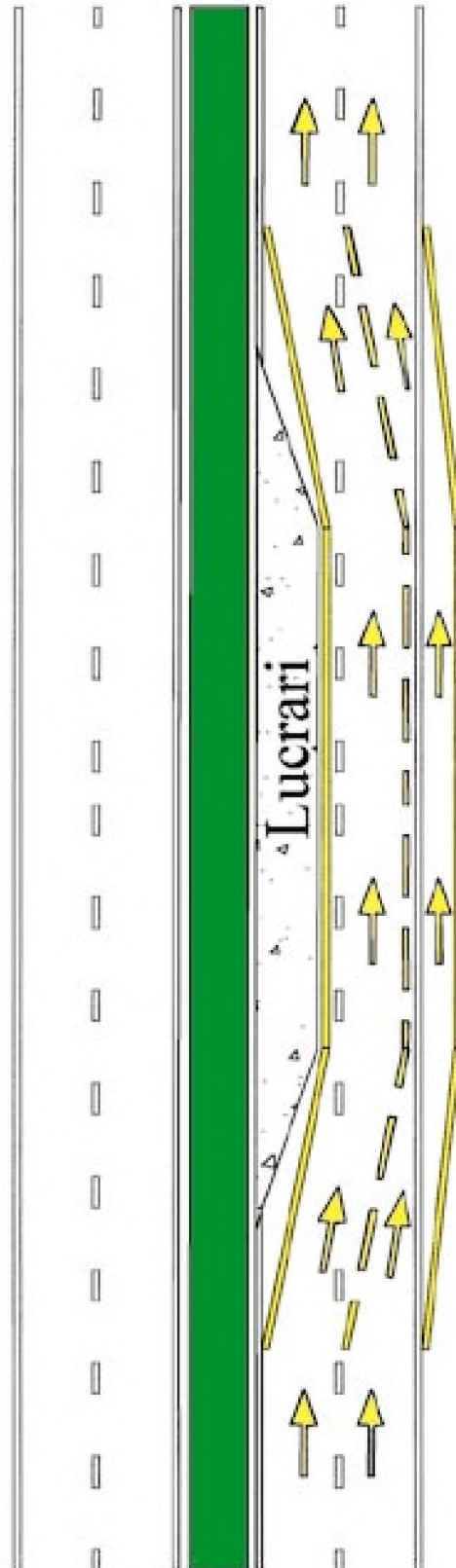

SEMNALELE POLITISTULUI



Atenție oprire



Oprire



Oprire



Oprire



Oprire



Măriți viteza



Reduceți viteza

SEMNALELE POLITISTULUI DE PE MOTOCICLETA DE POLITIE



Oprire



Reduceți viteza



Oprire

SEMNALELE POLITISTULUI DIN MASINA DE POLITIE



Oprire

**MESAJE VARIABILE TRANSMISE CU DISPOZITIVE
LUMINOASE INSTALATE PE AUTOVEHICULELE
DE POLITIE**



Mesajele afișate:

1. STOP POLIȚIA
2. ATENȚIE PERICOL
3. CONCURS SPORTIV
4. MENȚINEȚI ORDINEA
5. ELIBERAȚI ZONA
6. ELIBERAȚI BANDA
7. URMAȚI POLIȚIA
8. GABARIT DEPĂȘIT
9. COLOANĂ OFICIALĂ
10. CONTROL POLIȚIA
11. REDUCEȚI VITEZA
12. ATENȚIE BLOCAJ
13. ATENȚIE ACCIDENT
14. CIRCULAȚI

**SEMN DISTINCTIV PENTRU
CONDUCATORII DE AUTOVEHICULE
CU VECHIMEA IN CONDUCERE MAI
MICA DE UN AN**



EDITOR: PARLAMENTUL ROMÂNIEI – CAMERA DEPUTAȚILOR

Regia Autonomă „Monitorul Oficial”, str. Izvor nr. 2–4, Palatul Parlamentului, sectorul 5, București,
cont nr. 2511.1–12.1/ROL Banca Comercială Română – S.A. – Sucursala „Unirea” București
și nr. 5069427282 Trezoreria sector 5, București (alocat numai persoanelor juridice bugetare).

Adresa pentru publicitate: Centrul pentru relații cu publicul, București, șos. Panduri nr. 1,
bloc P33, parter, sectorul 5, tel. 411.58.33 și 411.97.54, tel./fax 410.77.36.

Tiparul : Regia Autonomă „Monitorul Oficial”, tel. 490.65.52, 335.01.11/2178 și 402.21.78,
E-mail: marketing@ramo.ro, Internet: www.monitoruloficial.ro
